

**TAKE IT EASYYY
TAAAKE IT LIDZ!**

ДУШОВИЙ БОКС

ГАРАНТІЙНИЙ ТАЛОН
ТА ІНСТРУКЦІЯ З ЕКСПЛУАТАЦІЇ

Lidz!

Шановний споживач!
Дякуємо за Ваш вибір
продукції торгової марки LIDZ.
Ми гарантуємо бездоганне
функціонування даного виробу
при дотриманні правил його
експлуатації.

Будь ласка, уважно прочитайте інструкцію це
забезпечить Вам легкий монтаж виробу
і продовжить термін його служби.
Після завершення установки виробу кваліфіко-
ваним фахівцем, необхідно передати цей посіб-
ник з експлуатації споживачеві.



ВАЖЛИВО!

Виробник залишає за собою право змінювати технічні параметри та зовнішні характеристики виробу, зазначені в цій інструкції, якщо ці зміни не впливають на функціональність.

З усіх питань, пов'язаних з якістю продукції, технічним обслуговуванням та сервісною підтримкою звертайтеся до єдиної служби технічної та інформаційної підтримки: **0-800-210-247** (безкоштовно).

ДУШОВИЙ БОКС KUBIS

Інструкція зі встановлення та експлуатації

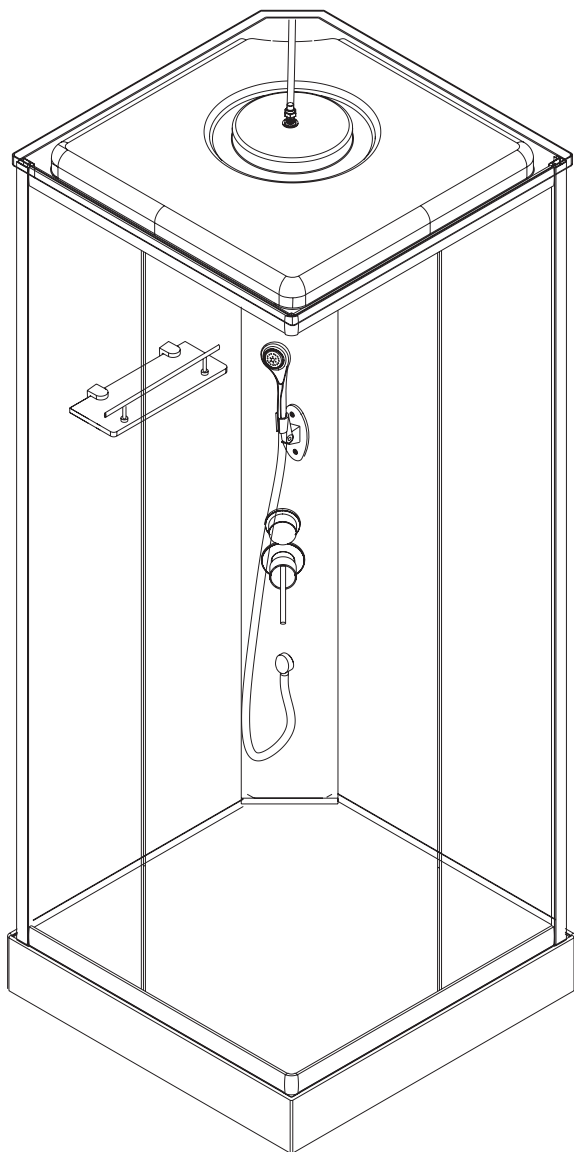

* **ПРИМІТКА:** Ілюстрація може відрізнятися від замовленого продукту, проте у всіх випадках збірка ідентична

УМОВНА НУМЕРАЦІЯ

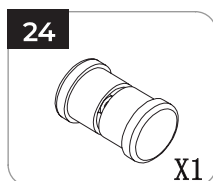
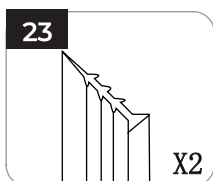
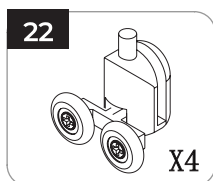
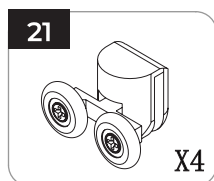
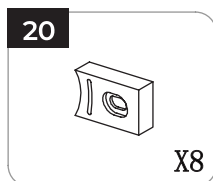
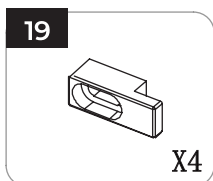
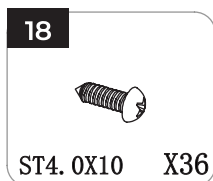
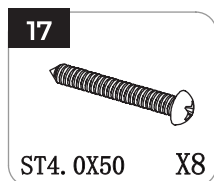
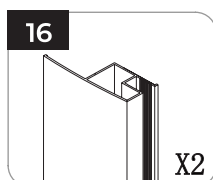
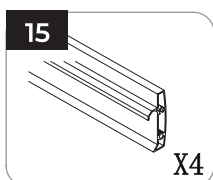
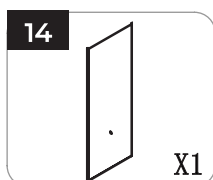
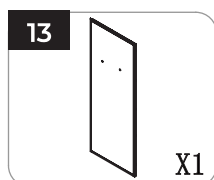
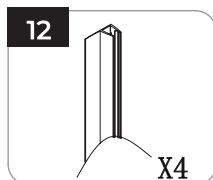
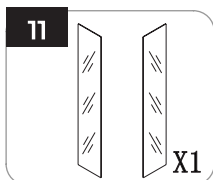
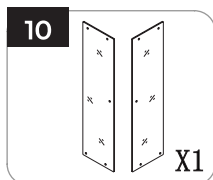
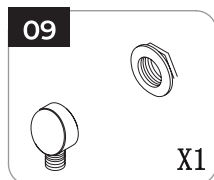
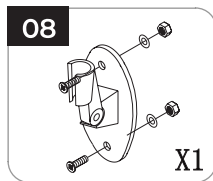
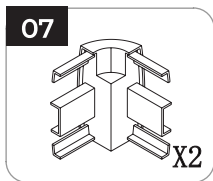
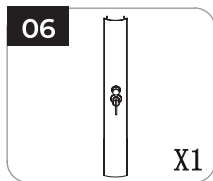
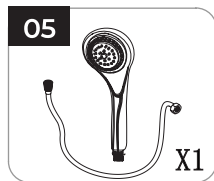
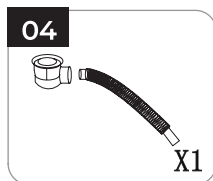
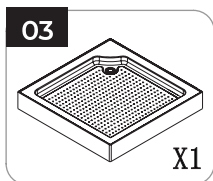
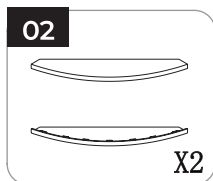
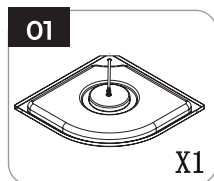

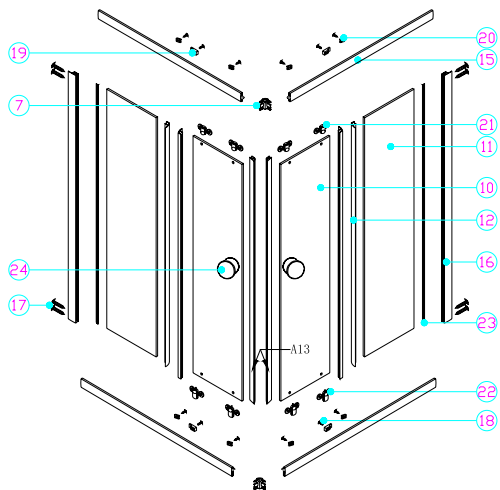
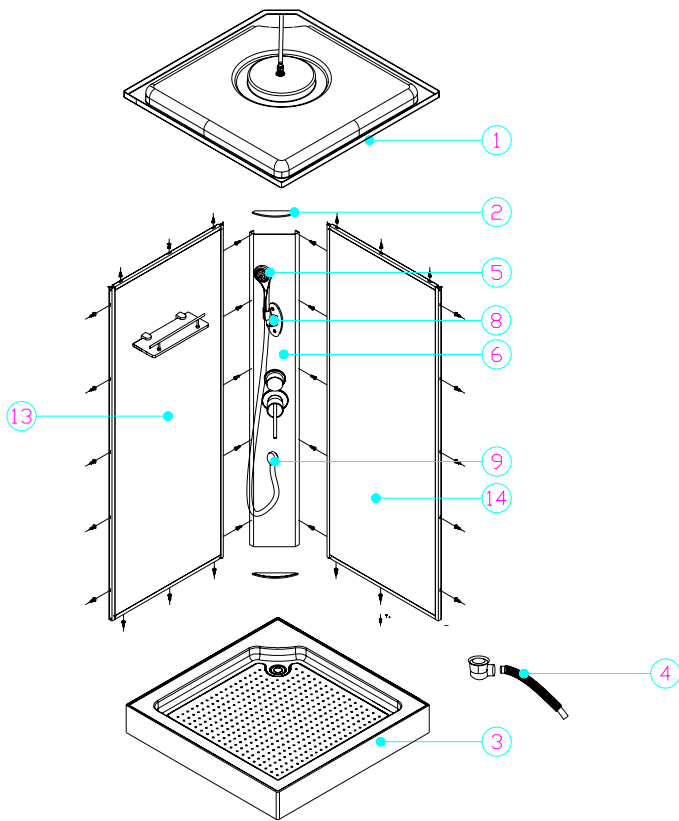

МАЛ. 1

МОНТАЖ

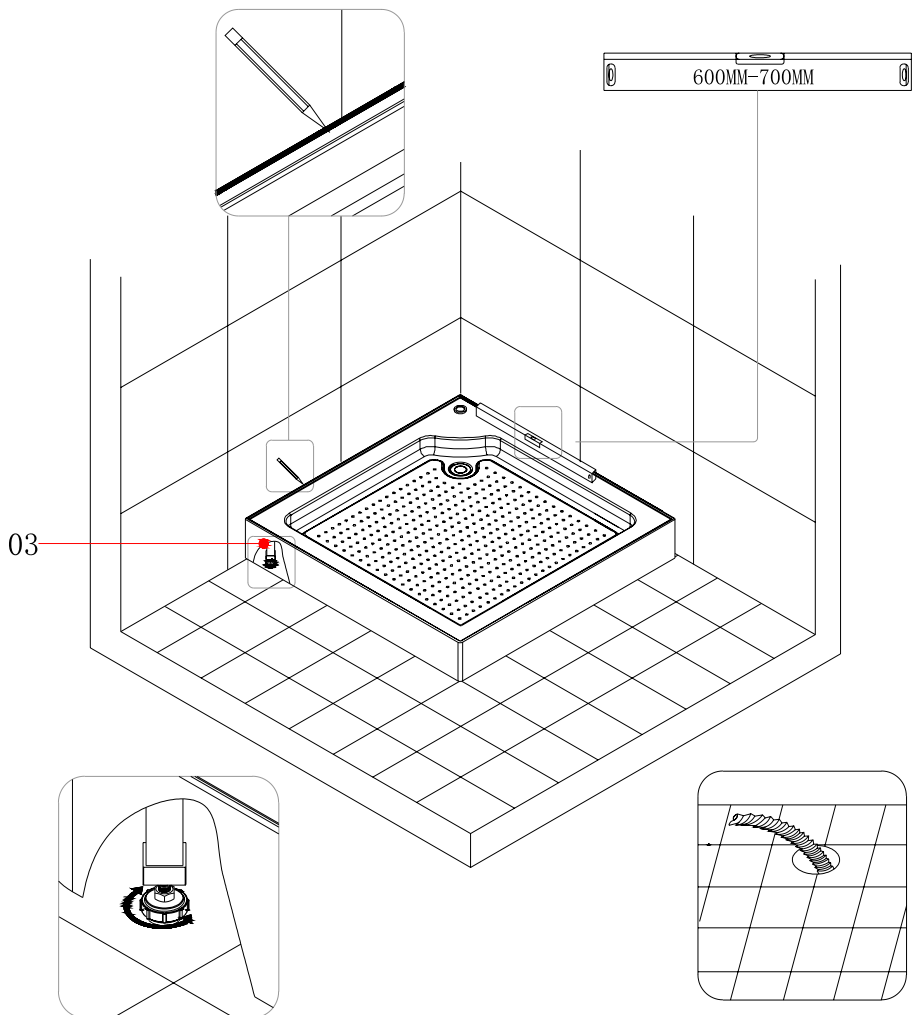
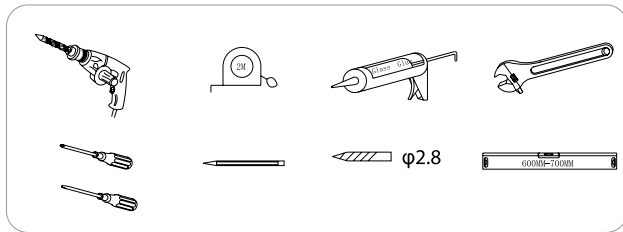

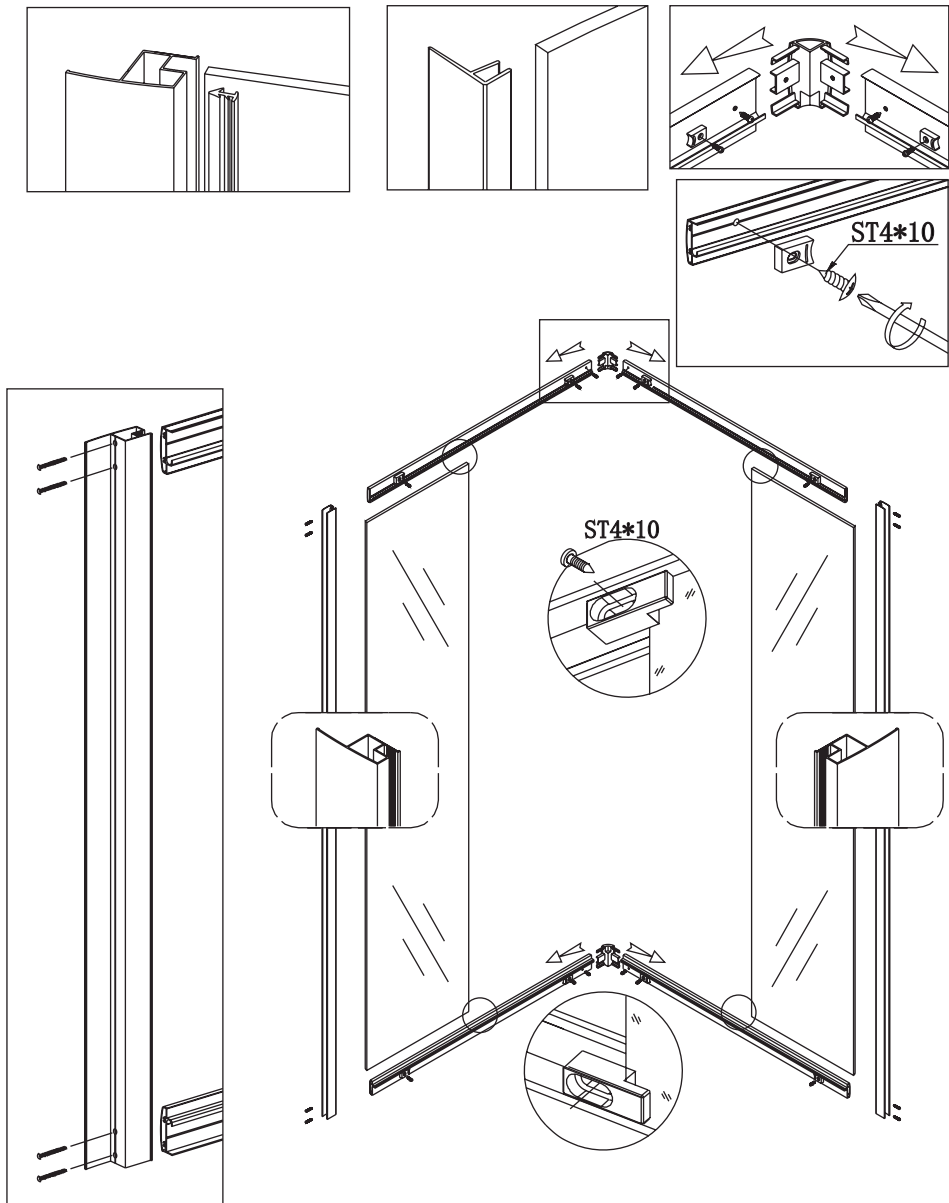

МАЛ. 3

ЕТАПИ УСТАНОВКИ

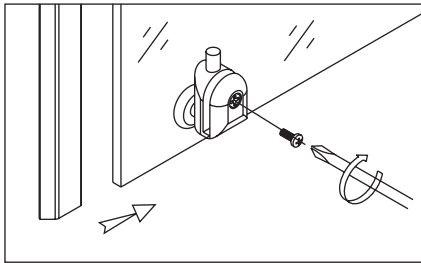
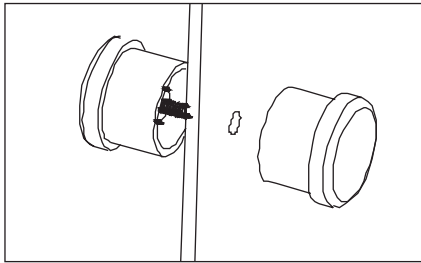
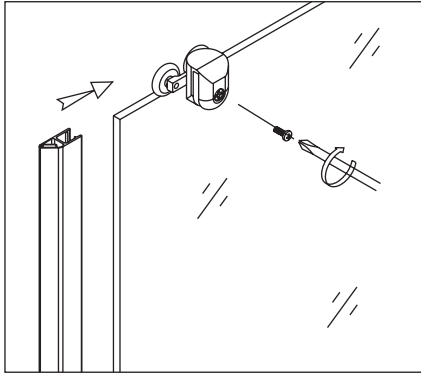

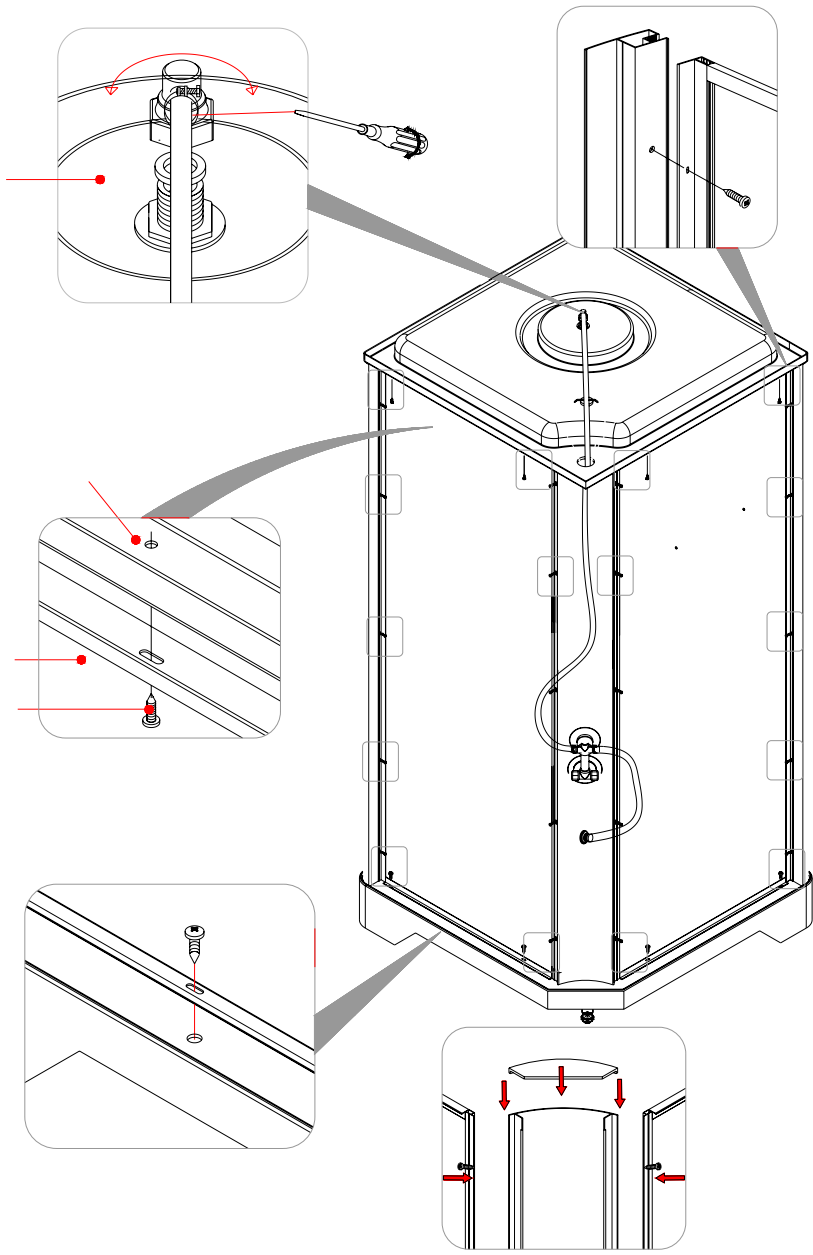

МАЛ. 5

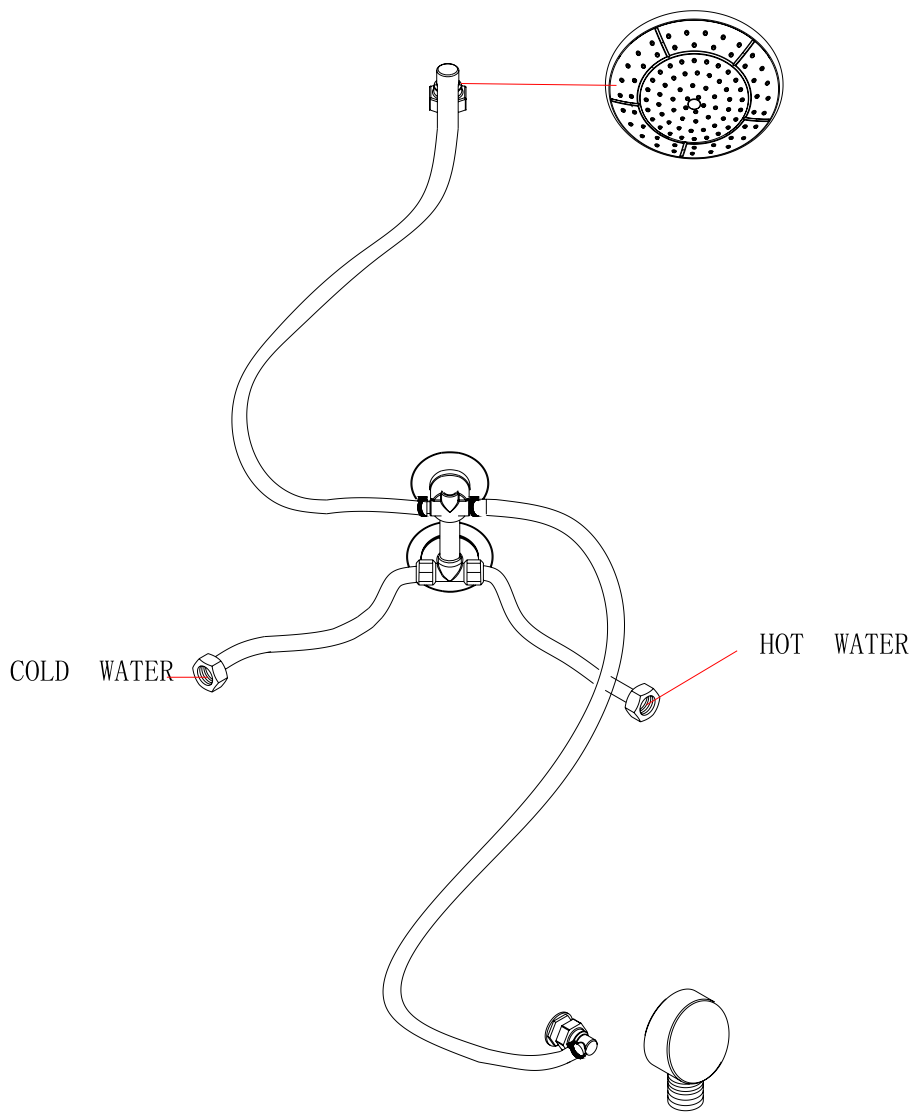

МАЛ. 6

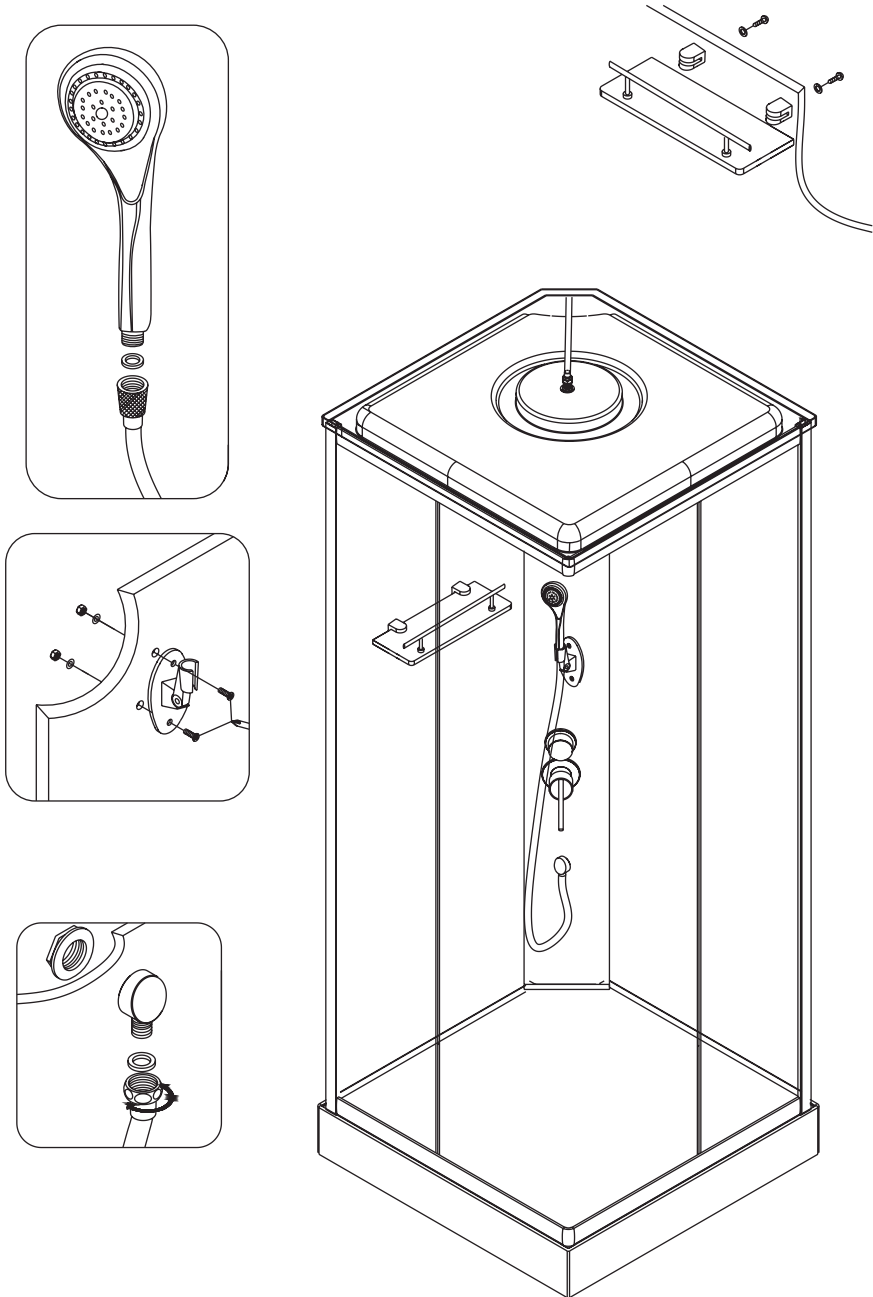

МАЛ. 7

ІНСТРУКЦІЯ З УСТАНОВКИ ДУШОВОГО БОКСУ

1. Перевірте найменування на коробці, чи відповідає воно моделі. Всього в упаковку до душевого боксу входить 3 коробки:

- піддон і дах;
- скляні стінки;
- скляні двері;
- алюмінієва панель, аксесуари.

2. Інструменти для установки:

- хрестова викрутка;
- плоска викрутка;
- гайковий ключ на 8-10;
- розвідний ключ.

3. Встановіть піддон на місце установки (мал. 1), налаштуйте опорні ніжки, щоб вирівняти піддон і зробити його нерухомим, потім затягніть гайки і зніміть захисну плівку.

4. Витріть поверхню між піддоном і стінками насухо, встановіть задню частину на основу і скріпіть їх болтами М5х20.

5. Встановіть дві задні скляні панелі на двох сторонах піддону, вставте алюмінієву панель між ними, просвердліть отвори дрилем, щоб закріпити їх і після встановіть скляну полку, змішувач і масаж (мал. 5)

6. Встановіть алюмінієві рейки (мал. 2), зафіксуйте стінки і рейки, використовуючи гвинти М4х16. Встановіть ролики на скляні двері, потім послабте ролики знизу дверей, повісьте двері на верхню рейку, потім вставте нижні ролики в нижню рейку, затягніть гвинти в роликах, але так, щоб ролики вільно рухалися.

7. Встановіть дах (мал. 5) в бокс і затягніть його болтами М5х20. Встановіть шланг і стельову лійку. Перед тим як використовувати душевий бокс, протестуйте його.

ІНСТРУКЦІЯ З ВИКОРИСТАННЯ

1. Відкрийте перемикач, їм Ви можете налаштувати холодну і гарячу воду повертаючи перемикач наліво і направо.

2. Повертаючи інший перемикач, Ви так само можете контролювати воду, що тече з ручної лійки, стельової лійки, масажу.

3. Водяний тиск 0,4МПа в кожній форсунці гідробоксу.

4. Будь ласка, протирайте виріб м'якою тканиною, щоб він не втрачав свого вигляду. Розсувні двері та бічні стінки гідробоксу зроблені з високоякісного загартованого скла!

ПРИМІТКА ПО УСТАНОВЦІ І ВИКОРИСТАННЮ

1. Переконайтеся, що піддон не рухається коли встановлюєте двері та стінки.

2. Регулярно чистіть ролики і напрямні рейки.

ЧИСТКА І ОБСЛУГОВУВАННЯ

1. Після кожного використання рекомендується споліскувати виріб чистою водою з душою, а потім витерти насухо.
2. Використовуйте звичайний миючий засіб і м'яку ганчірку, щоб помити виріб замість миючого засобу, який містить ацетон та аміак.
3. Якщо ви виявили подряпину на поверхні, використовуйте водостійкий папір для шліфування 1500 або 2000 для зачистки проблемної зони. Потім нанесіть на подряпину зубну пасту і відполіруйте м'якою ганчіркою.

Алюмінієві частини не потребують постійного догляду.

4. Не використовуйте миючі засоби, що містять агресивні речовини або хімічні розчини при чищенні поверхонь душового боксу. Не використовуйте гранульовані речовини і гострі предмети, щоб чистити виріб.
5. При тривалій перерві у використанні виробу періодично (раз на тиждень) заливайте невелику кількість води в зливний отвір, щоб уникнути неприємних запахів.

ПЕРЕМІЩЕННЯ І ЗБЕРІГАННЯ

1. При зберіганні виробу тримайте його вертикально і не кладіть предмети на нього. Не кладіть виріб поруч з органічними розчинниками, такими як мурашина кислота, формальдегід, і т.д.

2. При переміщенні виробу поводьтеся з ним обережно та уникайте зіткнень, ударів і т.д.

3. Якщо гідробокс не використовується тривалий час, зберігайте його в сухому і вентилятованому приміщенні.

УМОВИ ГАРАНТІЇ

З метою реалізації гарантійних зобов'язань кінцевий споживач може звернутися безпосередньо до Продавця виробу, який приймає претензії кінцевого споживача протягом гарантійного терміну. З метою реалізації гарантійних вимог кінцевий споживач повинен письмово проінформувати відповідного Продавця про настання гарантійного випадку з зазначенням дефекту і відомостей, що забезпечують можливість перевірки дефекту.

Справжній талон дійсний при заповненні всіх полів форми і наявності штампа торгового підприємства.

Підприємство-виробник залишає за собою право вносити зміни в конструкцію виробу, що не роблять впливу на технічні характеристики виробу в цілому.

Виробник не бере на себе витрати за переміщення товару або відповідальної особи для гарантійного ремонту. Категорично забороняється використовувати миючі засоби, що містять абразивні компоненти.

ГАРАНТІЯ НЕ ПОШИРЮЄТЬСЯ НА ДЕФЕКТИ, ЩО ВИНИКЛИ

1. В результаті:

- Хімічного, механічного або іншого впливу (попадання сторонніх предметів всередину виробу, дії непереборних сил, нещасних випадків, умисних або необережних дій споживача або третіх осіб та ін.);
 - Неправильної установки і експлуатації виробу, експлуатації виробу не за прямим призначенням або з порушенням вимог безпеки, недбалого догляду;
 - Ремонту виробу, якщо він проведений не уповноваженими особами;
 - Недотримання інструкції щодо встановлення, експлуатації та догляду, в тому числі дефекти поверхні виробу, що виникли внаслідок дії хімічних, абразивних або інших речовин, не передбачених в інструкції по догляду за даним виробом.
2. При внесенні конструктивних змін у виробі без узгодження з виробником, а також установки деталей, не передбачених експлуатаційною документацією.
3. Внаслідок невдалого транспортування, недбалого поводження або поганим доглядом, неправильним використанням (зовнішні та внутрішні забруднення, утворення вапнякових відкладень, подряпини, тріщини, вм'ятини та інші механічні ушкодження).

Ця гарантія дійсна при наданні незаперечних доказів (гарантійного талона і товарного чека), що підтверджують, що гарантійний термін не закінчився.

Ця гарантія дійсна тільки для виробів, які використовуються для особистих побутових потреб, і не поширюється на вироби, які використовуються для комерційних, промислових або професійних потреб. Виробник знімає з себе відповідальність за можливу шкоду, прямо або побічно нанесену виробом людям, домашнім тваринам, майну в разі, якщо це сталося в результаті недотримання правил і умов експлуатації, встановлення виробу, умисних або необережних дій споживача або третіх осіб.

Шановний споживач!

Гарантія діє з дня продажу виробу за наявності документа, що підтверджує оплату, в якому вказаний товар і дата продажу, і за умови дотримання гарантійних умов, що вказані в цьому сертифікаті.

ТЕРМІН ДІЇ ГАРАНТІЇ НА ВИРІБ – 2 РОКИ*

- Піддон, профіль, пластиковий дах - 2 роки
- Корпус змішувача - 1 рік
- Душову лійку, лійку верхнього душа, з'єднувальні шланги змішувача, картриджі, аератори і кран-букси - 1 рік.
- Ущільнювачі, ролики дверей, хромовані і лакофарбові покриття, фурнітуру і сифон - 1 рік.

*При дотриманні умов експлуатації

Доставку виробу необхідно проводити в заводській упаковці. Після транспортування в холодних умовах необхідно дати виробу прогрітисся до кімнатної температури. При покупці вимагайте від торгової організації огляду на відсутність механічних пошкоджень. За механічних пошкоджень, виявлених після покупки, претензії не приймаються.

ГАРАНТІЙНИЙ ТАЛОН

Найменування виробу	
Дата продажу	
Місце продажу (назва торгової точки, адреса, телефон)	
Загальна вартість	
Прізвище і підпис продавця	

З гарантійними зобов'язаннями ознайомлений(а)
Комплектність поставки душової kabіни перевірів(ла)
Товар видимих механічних пошкоджень не має

_____ Підпис покупця

* **ПРИМІТКА:** Не забудьте поставити печатку торгуючої організації

Lidz!
LIDZ.UA

Є ПИТАННЯ? НЕ БАРИСЬ!

TAKE IT EASYYY
НАБЕРРРРИ 0 800 212 008