

INSPIRED BY PEOPLE, ENGINEERED FOR LIFE

**Q TAP**

ІНСТРУКЦІЯ З ВИКОРИСТАННЯ  
ТА ВСТАНОВЛЕННЯ





## НЕОБХІДНІ ІНСТРУМЕНТИ

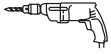

Дриль



Викрутка



Свердла



Рулетка



Олівець



Рівень

## МОНТАЖ ДЗЕРКАЛА

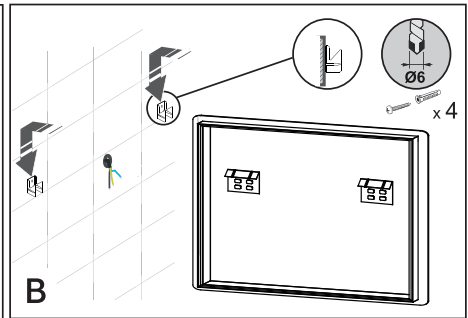
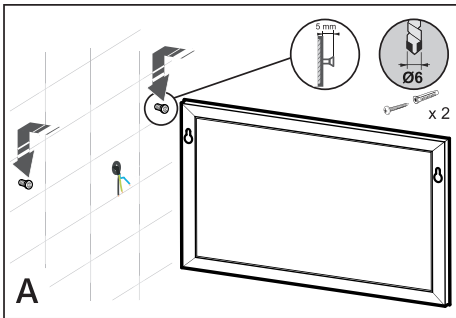

## ПІДКЛЮЧЕННЯ ДЗЕРКАЛА

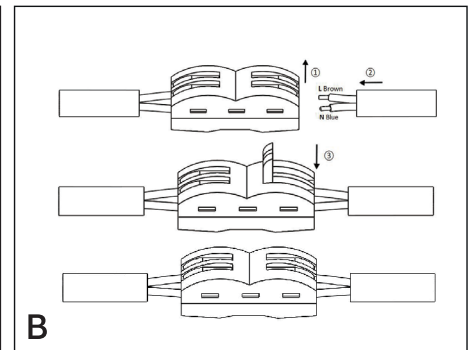
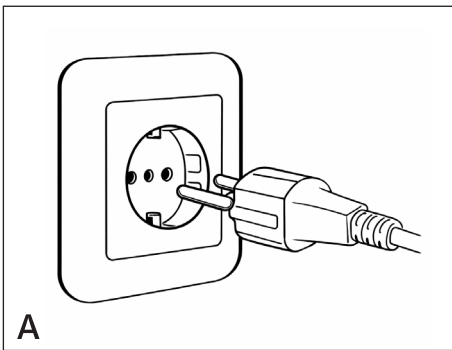

## ПАНЕЛЬ УПРАВЛІННЯ

\*В залежності від конфігурації дзеркала - набір кнопок відрізняється

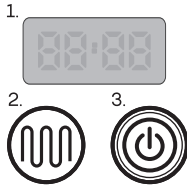

1. Електронний годинник.
2. Anti-fog (кнопка антизапотівання та регулювання годинника).
3. Кнопка ввімкнення та регулювання підсвітки.

### Функція Anti-fog

Моделі, на яких кнопка «антизапотівання» відсутня - ця функція вмикається з підсвіткою (3), за умови наявності такої функції.

### Функція підсвітки

- За допомогою кнопки «підсвітка» (3) можна регулювати яскравість підсвітки, шляхом її утримання.
- При вмиканні функції «підсвітка» (3) - автоматично вмикається середній рівень підсвітки.
- При наявності функції «зміна відтінку кольору» від жовтого до білого холодного (3000-6000K) - зміна кольору відбувається шляхом короткого натискання кнопки підсвітка (холодний білий, теплий білий, нейтральний білий).

### Налаштування годинника

- За допомогою кнопок (2)  (3) 

Натисніть на кнопку (2) і тримайте до тих пір, поки не почне блимати цифровий годинник. Спочатку почнуть блимати цифри годин, натисніть кнопку (3), щоб налаштувати цифри, потім відпустіть доки не почнуть блимати цифри хвилин. Знову натисніть кнопку (3), щоб налаштувати хвилини.



## ЗАБОРОНЕНО

- Використовувати чистячі засоби і матеріали, які мають абразивні та агресивні властивості.
- Завдавати ударів по поверхні дзеркала різними важкими, гострими і ріжучими предметами.
- Використовувати виріб не по призначенню.

## ГАРАНТІЙНІ ЗОБОВ'ЯЗАННЯ

### Гарантійні зобов'язання поширюються:

- На продукцію скловироби побутові - 3 роки.
- На освітлювальні прилади і пристрої - 1 рік.

\*за умови правильного оформлення гарантійного талону, правильної установки та експлуатації.

### Гарантія не поширюється:

- На механічні пошкодження, отримані в результаті некоректного транспортування, установки та експлуатації виробу.
- При порушенні правил і умов експлуатації, зазначених в інструкції з експлуатації.
- На пошкодження, спричинені попаданням на поверхню виробу їдких речовин і рідин.
- На пошкодження, спричинені стихією, пожежею, побутовими факторами, перепадом напруги.
- Якщо були внесені не передбачені виробником зміни в виріб (не описані в правилах експлуатації і установки).

Найменування товару, артикул та назва виробу:

---

---

Назва торгуючої організації:

---

---

Адреса та телефон:

---

---

Дата продажу: \_\_\_\_\_

