

# SJ

## скважинные центробежные электронасосы из нержавеющей стали

### Применение

- Водоснабжение
- Системы орошения
- Понижение уровня грунтовых вод
- Системы повышения давления
- Другое промышленное использование



### Диапазон гидравлических характеристик

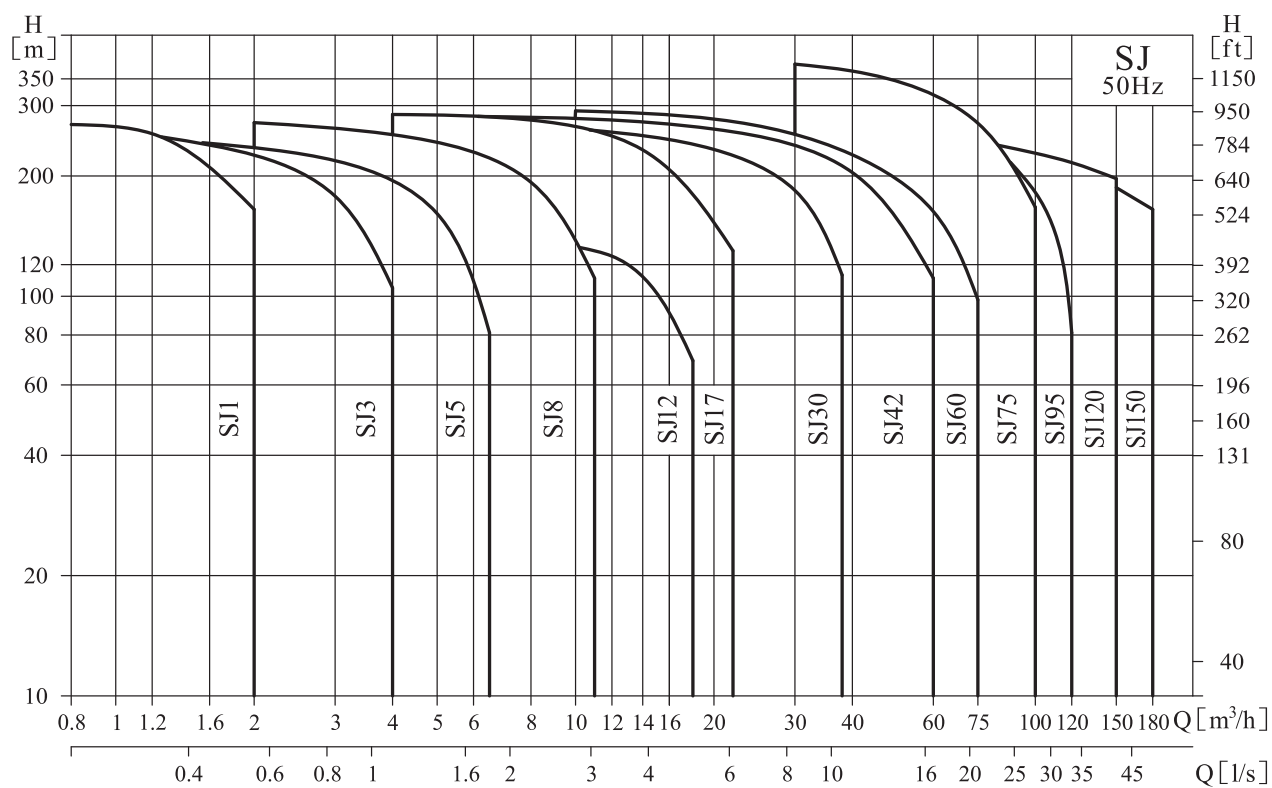

скважинные центробежные электронасосы из нержавеющей стали

SJ

## Таблица характеристик

VIII

Наименование параметра	SJ1	SJ3	SJ5	SJ8	SJ12	SJ17	SJ30	SJ42	SJ60	SJ75	SJ95	SJ120	SJ150
Частота (Гц)	50												
Номинальная подача [м³/h]	1	3	5	8	12	17	30	42	60	75	95	120	150
Номинальная подача [l/s]	0.28	0.83	1.39	2.22	3.33	4.72	8.33	11.7	16.7	20.8	26.4	33.3	41.6
Рабочий интервал [м³/h]	0.2~2	0.8~4	1~6.5	2~11	3~18	4~22	5~38	5~60	10~75	30~100	40~120	60~150	80~180
Рабочий интервал [l/s]	0.06~0.56	0.22~1.1	0.28~1.8	0.56~3.1	0.83~5	1.11~6.1	1.39~10.6	1.39~16.7	2.8~20.8	8.3~27.8	11.1~33.3	16.6~41.6	22.2~50
Максимальное давление [bar]	28	25	24	27	16	26	28	28	29	38	34	25	23
Мощность двигателя [kW]	0.37~2.2	0.37~3	0.37~4	0.75~7.5	1.5~7.5	0.55~15	1.1~22	1.1~37	2.2~37	7.5~75	9.2~75	11~110	9.2~110
КПД [%]	45	56	59	60	60	73	74	75	79	79	80	77	77
Резьба напорного патрубка	Rp1¼	Rp1¼	Rp1½	Rp2	Rp2	Rp2½	Rp3	Rp3	Rp4	Rp5	Rp5	Rp6	Rp6

VARNA®

## Условия эксплуатации

- Чистые, не взрывоопасные жидкости, не содержащие абразивных твердых или волокнистых примесей и неагрессивных к нержавеющей стали
- Максимальная температура жидкости: +35 °С
- Максимальное рабочее давление: 38 бар
- Водородный показатель pH: 6.5- 8.5
- Максимальная глубина погружения: 50 м

## Двигатель

- Электродвигатель асинхронный погружной трехфазный, с короткозамкнутым ротором, маслonaполненный или водонаполненный (в зависимости от модели)
- Класс изоляции: F
- Степень защиты: IPX8
- Присоединительные размеры выполнены по стандарту NEMA
- 4-дюймовый двигатель из нержавеющей стали; присоединительный фланец из бронзы или нержавеющей стали:
  - однофазное исполнение: 0.37 кВт - 1.5 кВт
  - трехфазное исполнение: 0.37 кВт - 7.5 кВт
- 6-дюймовый двигатель: из чугуна (из нержавеющей стали под заказ):
  - трехфазное исполнение: 4 кВт- 37 кВт
- 8-дюймовый двигатель: из чугуна (из нержавеющей стали под заказ):
  - трехфазное исполнение: 5.5 кВт - 75 кВт

## Пояснения к характеристикам

- Графические характеристики выполнены в соответствии с ISO9906
- Графики приведены для постоянной частоты вращения двигателя 2900 об/мин или 2950 об/мин, при испытаниях на воде с температурой 20 °С, кинематической вязкостью 1мм<sup>2</sup>/с, (1 сСт), при отсутствии в воде пузырьков воздуха
- Q/H - график зависимости напора от подачи при номинальной частоте вращения
- Графическая характеристика мощности: кривая P2 показывает потребляемую мощность электронасоса из расчета на одну ступень при номинальной частоте вращения. Графики показаны для полного (1/1) и для уменьшенного диаметра (2/3) рабочих колес
- Графическая характеристика к.п.д.: кривая Eta показывает к.п.д. отдельной ступени электронасоса при номинальной частоте
- Электронасосы должны использоваться в пределах рабочего интервала, указанного выделенной кривой на графике, чтобы исключить повышенный износ при высоких напорах и перегрев двигателя при больших подачах
- В случае, подачи жидкости с плотностью выше, плотности воды, может потребоваться двигатель большей мощности

## Условное обозначение электронасоса

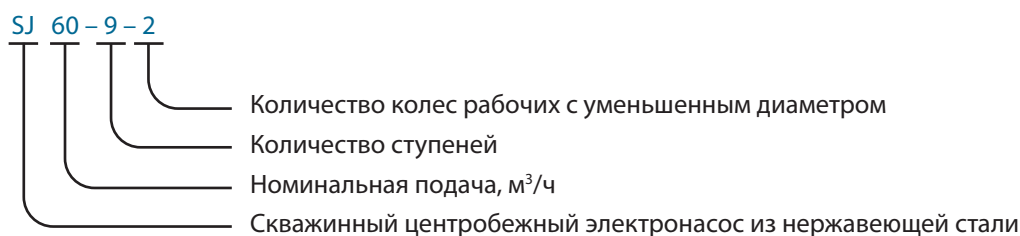
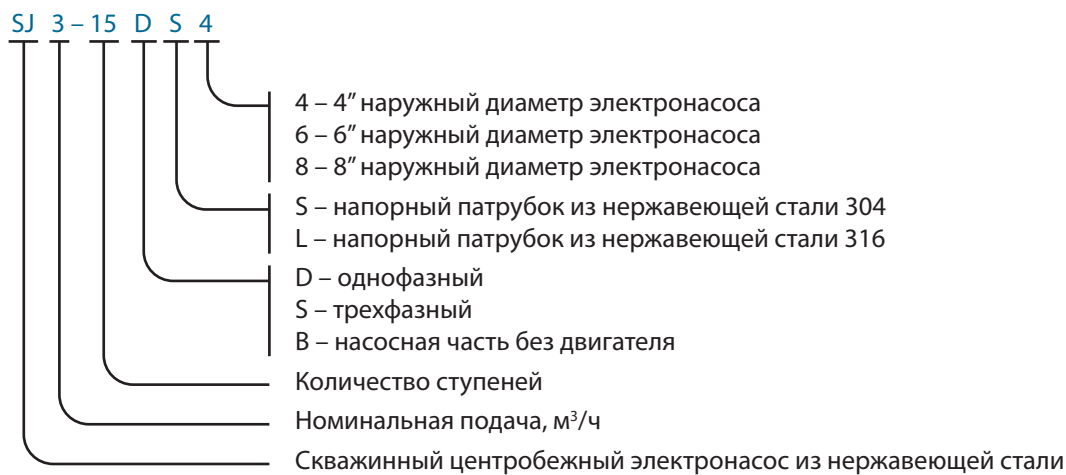

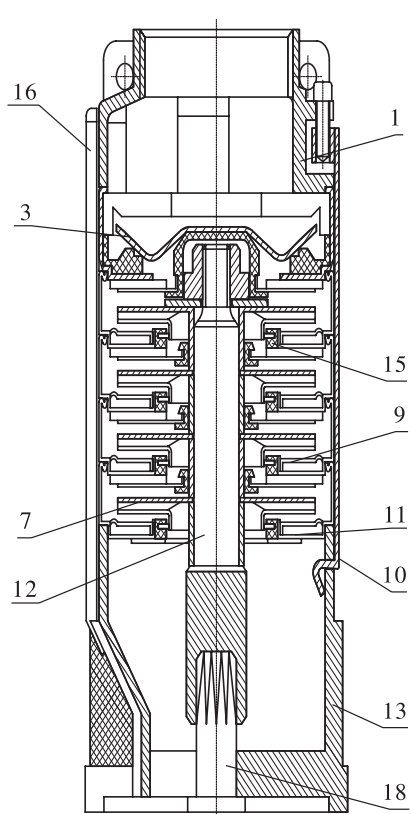

Ex.:SJ5

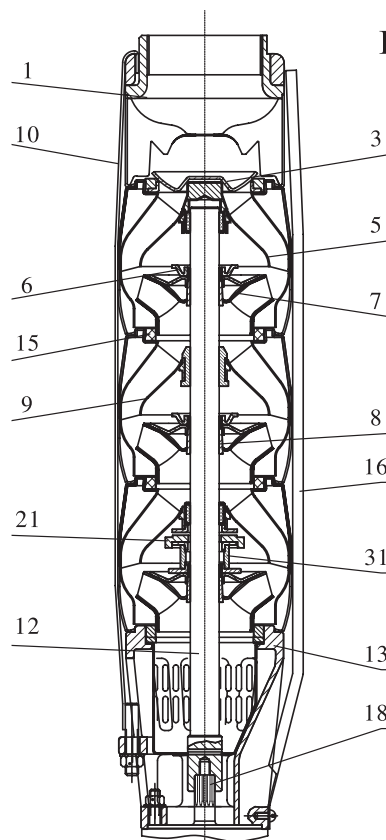

Ex.:SJ42

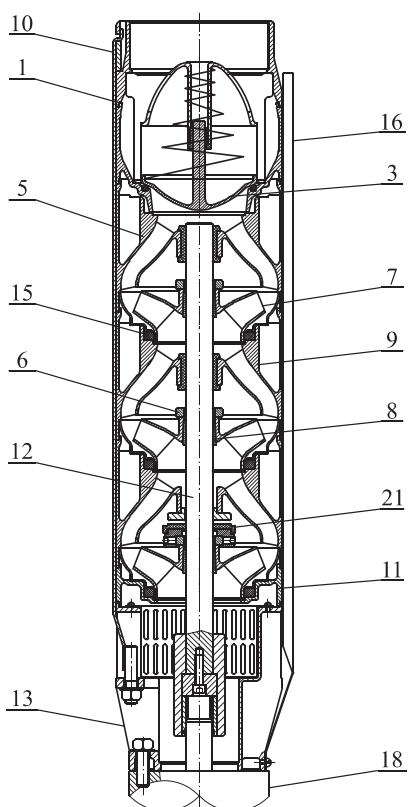

Ex.:SJ95

Таблица деталей и материалов

№	Наименование	Материал	Стандарт
1	Патрубок напорный	Нержавеющая сталь	AISI304
3	Клапан	Нержавеющая сталь	AISI304
5	Диффузор верхний	Нержавеющая сталь	AISI304
6	Гайка колеса рабочего	Нержавеющая сталь	AISI304
7	Колесо рабочее	Нержавеющая сталь	AISI304
8	Конус ступицы колеса	Нержавеющая сталь	AISI304
9	Диффузор	Нержавеющая сталь	AISI304
10	Лента натяжная	Нержавеющая сталь	AISI304
11	Основание	Нержавеющая сталь	AISI304
12	Вал	Нержавеющая сталь	AISI304/420/431
13	Фланец переходной	Нержавеющая сталь	AISI304
15	Кольцо щелевое	Резина PBT/NBR	
16	Кожух кабеля	Нержавеющая сталь	AISI304
18	Погружной двигатель		
21	Шайба упорного кольца	Графит	AISI304
31	Втулка упорного кольца	Нержавеющая сталь	

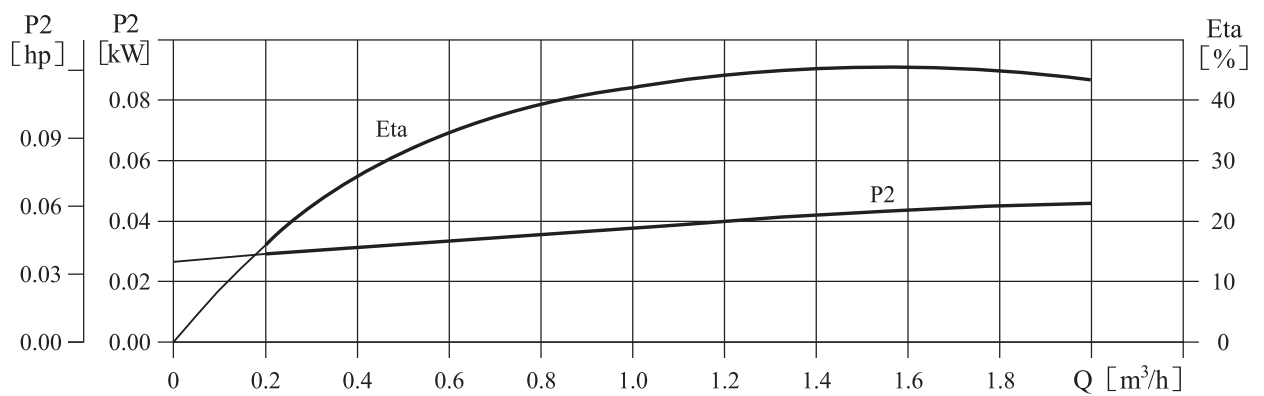
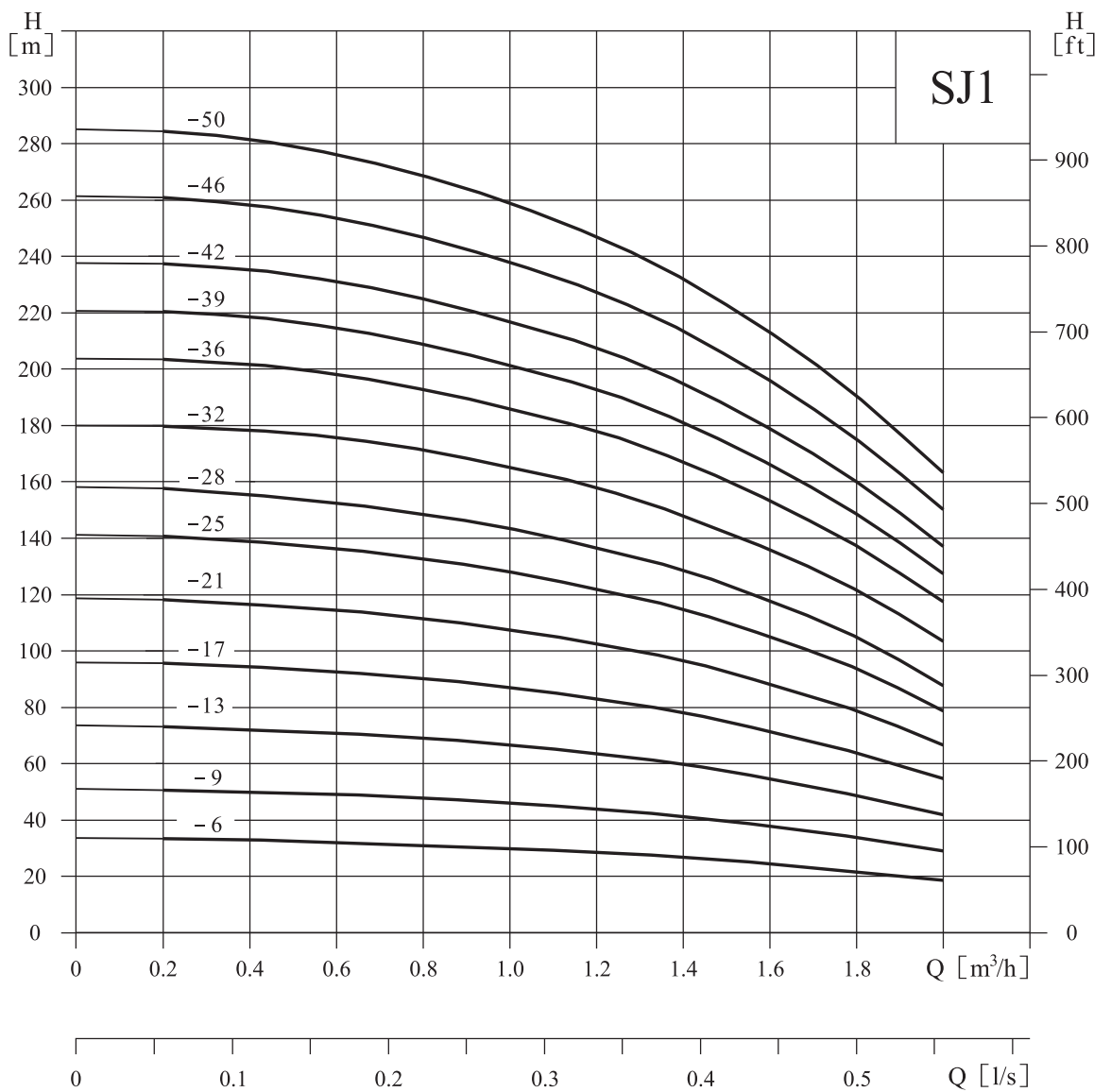

## Таблица характеристик

Модель	Приводной двигатель		Q (m <sup>3</sup> /h)	0.2	0.4	0.6	0.8	1.0	1.2	1.4	1.6	1.8	2.0
	(kW)	(hp)											
SJ1-6	0.37	0.5	H (m)	33.5	33	32	31	30	29	27	25	22	19
SJ1-9	0.37	0.5		51	50	49	48	46	44	41	38	34	29
SJ1-13	0.55	0.75		73	72	71	69	67	64	60	55	49	42
SJ1-17	0.75	1		96	95	92	90	87	84	78	71	64	55
SJ1-21	1.1	1.5		119	118	115	112	108	103	97	89	80	69
SJ1-25	1.1	1.5		141	140	137	134	129	123	116	106	95	82
SJ1-28	1.5	2		158	157	153	150	145	138	130	119	107	92
SJ1-32	1.5	2		180	179	175	171	165	158	148	136	122	105
SJ1-36	1.5	2		203	202	197	192	186	178	167	153	137	118
SJ1-39	2.2	3		221	219	214	209	202	193	181	166	149	128
SJ1-42	2.2	3		238	236	230	225	217	208	195	179	160	137
SJ1-46	2.2	3		260	258	252	246	238	227	213	196	176	151
SJ1-50	2.2	3		284	282	276	269	260	248	233	214	192	165

## Габаритно-присоединительные размеры и масса

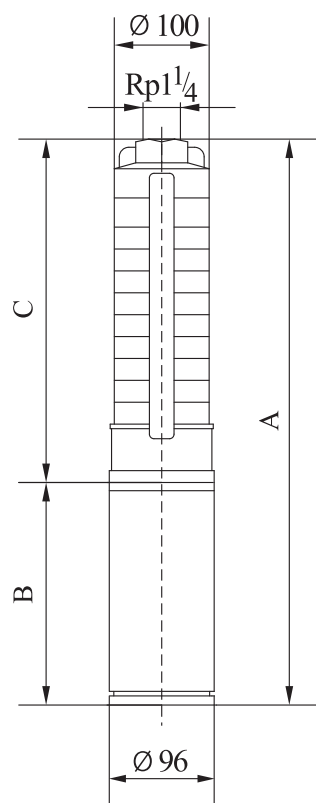

Модель	Размеры, (мм)			Масса (кг)
	A	B	C	
SJ1-6	667	370	297	12
SJ1-9	730	370	360	13
SJ1-13	824	380	444	15
SJ1-17	928	400	528	17
SJ1-21	1052	440	612	19
SJ1-25	1136	440	696	20
SJ1-28	1229	470	759	23
SJ1-32	1313	470	843	24
SJ1-36	1397	470	927	25
SJ1-39	1500	510	990	29
SJ1-42	1563	510	1053	30
SJ1-46	1647	510	1137	31
SJ1-50	1731	510	1221	32

Примечание: Размер B может изменяться в зависимости от двигателей разных производителей

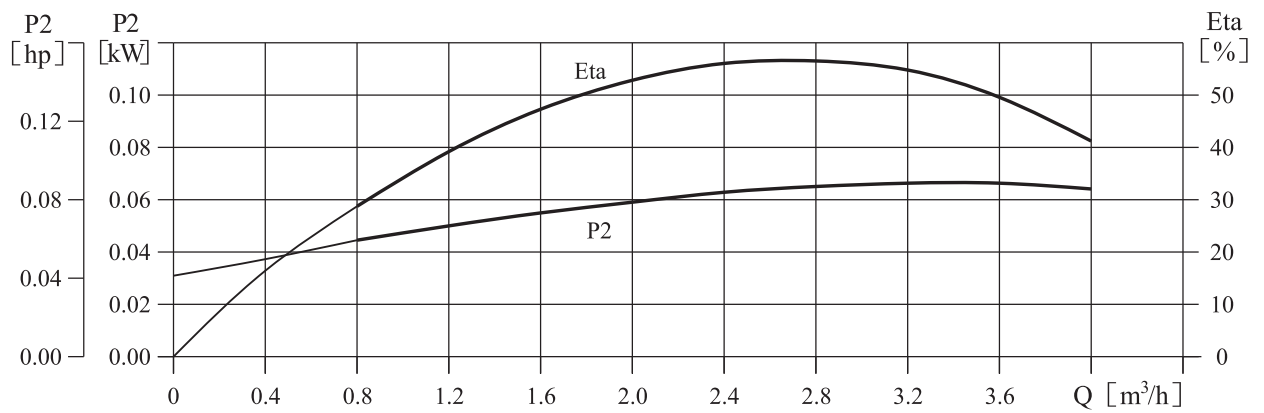
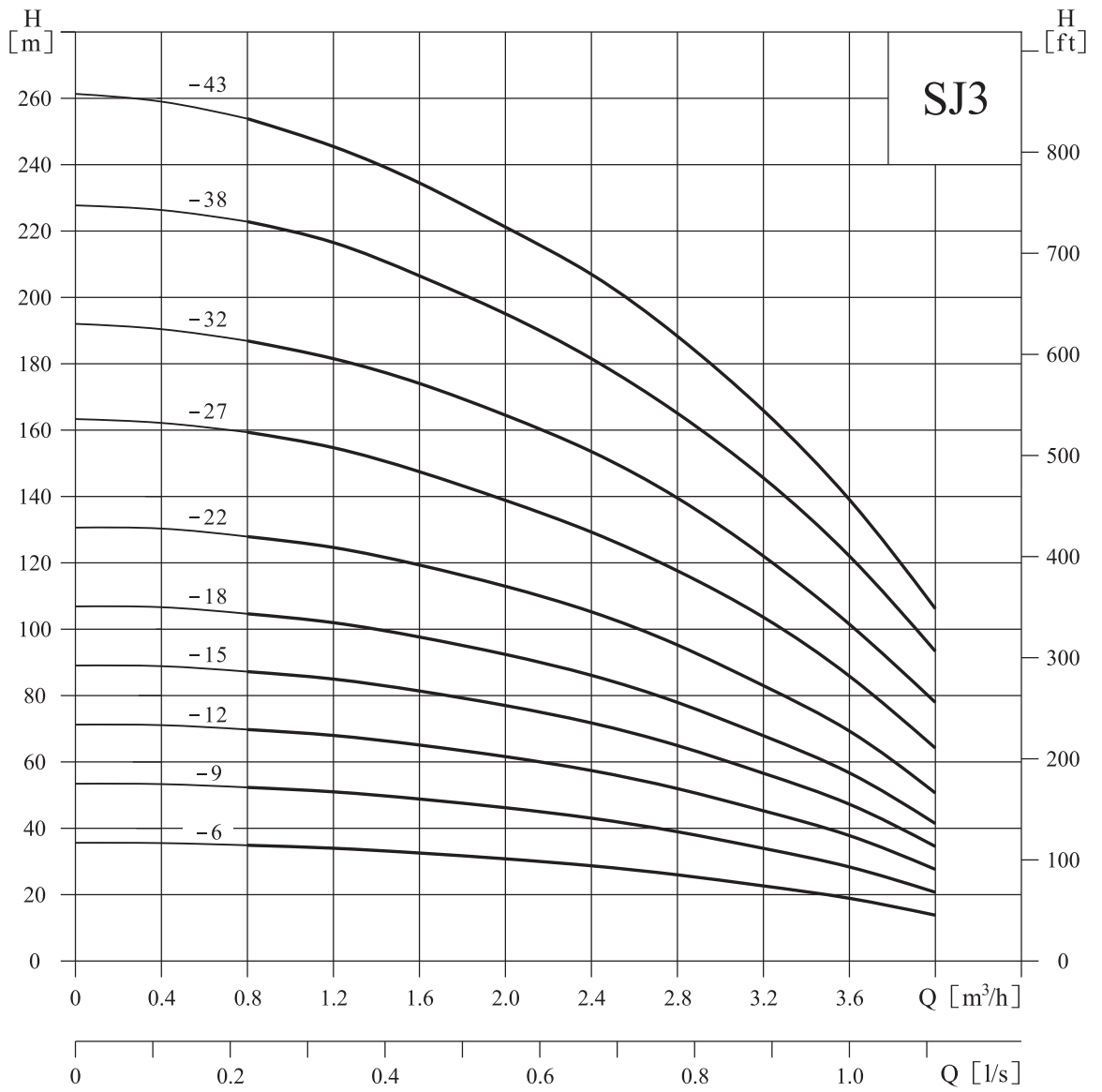

## Таблица характеристик

Модель	Приводной двигатель		Q (m <sup>3</sup> /h)	0.8	1.2	1.6	2.0	2.4	2.8	3.0	3.2	3.6	4.0
	(kW)	(hp)											
SJ3-6	0.37	0.5	H (m)	36	34	32	30	28	26	24	23	18	13
SJ3-9	0.55	0.75		53	51	48	45	42	38	36	33	27	20
SJ3-12	0.75	1		70	68	64	61	57	52	49	44	37	27
SJ3-15	1.1	1.5		87	85	81	77	72	65	61	56	47	34
SJ3-18	1.1	1.5		105	103	97	92	87	78	74	68	57	42
SJ3-22	1.5	2		130	126	120	113	106	96	91	84	70	53
SJ3-27	2.2	3		159	154	146	138	130	118	111	104	87	66
SJ3-32	2.2	3		189	183	173	163	154	140	131	122	102	79
SJ3-38	3.0	4		224	217	205	194	183	168	157	146	122	94
SJ3-43	3.0	4		254	246	233	220	207	190	178	166	139	107

## Габаритно-присоединительные размеры и масса

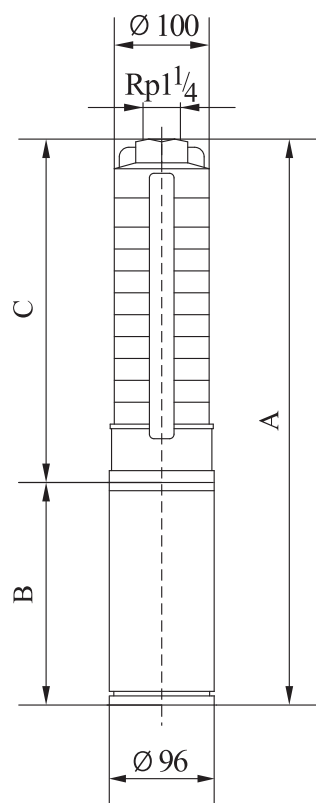

Модель	Размеры, (мм)			Масса (кг)
	A	B	C	
SJ3-6	667	370	297	12
SJ3-9	740	380	360	13
SJ3-12	823	400	423	16
SJ3-15	926	440	486	18
SJ3-18	999	440	549	19
SJ3-22	1103	470	633	22
SJ3-27	1248	510	738	27
SJ3-32	1353	510	843	28
SJ3-38	1589	620	969	31
SJ3-43	1694	620	1074	32

Примечание: Размер В может изменяться в зависимости от двигателей разных производителей

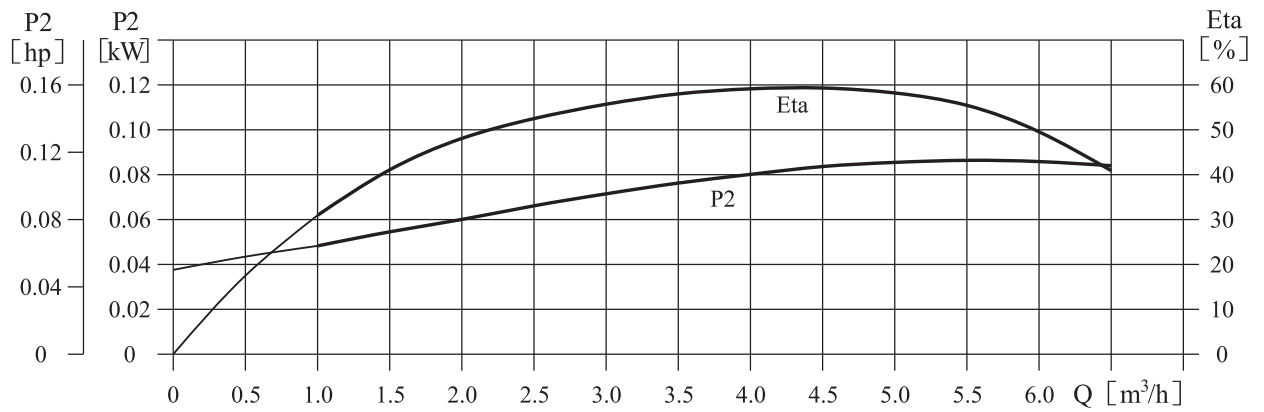
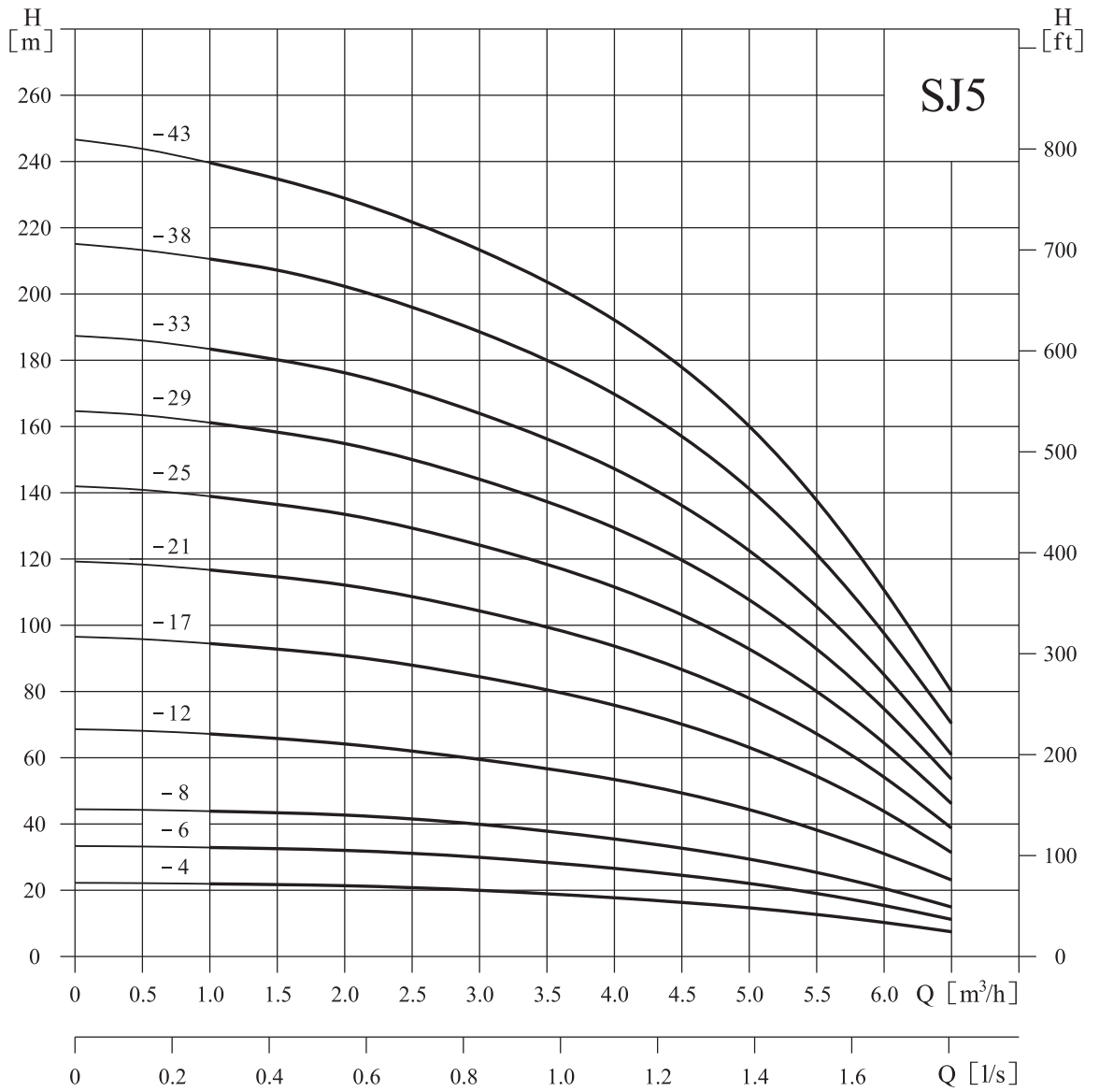

## Таблица характеристик

Модель	Приводной двигатель		Q (m <sup>3</sup> /h)	1.0	2.0	3.0	3.5	4.0	4.5	5.0	5.5	6.0	6.5
	(kW)	(hp)											
SJ5-4	0.37	0.5	H (m)	21	20.5	20	19	18	17	15	13	10	8
SJ5-6	0.55	0.75		32	31	30	28	27	25	22	19	15	11
SJ5-8	0.75	1		43	42	40	38	36	33	30	25	20	15
SJ5-12	1.1	1.5		66	63	59	57	54	50	45	38	30	23
SJ5-17	1.5	2		95	91	84	80	76	71	64	54	43	32
SJ5-21	2.2	3		117	112	104	99	94	87	79	67	53	39
SJ5-25	2.2	3		139	134	124	118	112	104	94	80	64	47
SJ5-29	3.0	4		161	155	144	137	130	120	108	92	74	55
SJ5-33	3.0	4		183	177	163	156	148	137	123	105	84	62
SJ5-38	4.0	5.5		211	203	188	178	170	158	142	121	97	71
SJ5-43	4.0	5.5		239	230	213	203	193	179	161	137	109	81

## Габаритно-присоединительные размеры и масса

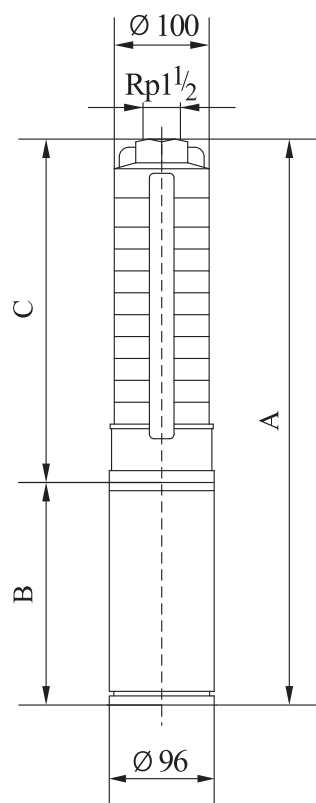

Модель	Размеры, (мм)			Масса (кг)
	A	B	C	
SJ5-4	625	370	255	12
SJ5-6	677	380	297	13
SJ5-8	739	400	339	15
SJ5-12	863	440	423	17
SJ5-17	998	470	528	21
SJ5-21	1122	510	612	26
SJ5-25	1206	510	696	27
SJ5-29	1400	620	780	29
SJ5-33	1484	620	864	30
SJ5-38	1719	750	969	33
SJ5-43	1824	750	1074	35

Примечание: Размер В может изменяться в зависимости от двигателей разных производителей

скважинные центробежные электронасосы  
из нержавеющей стали

SJ

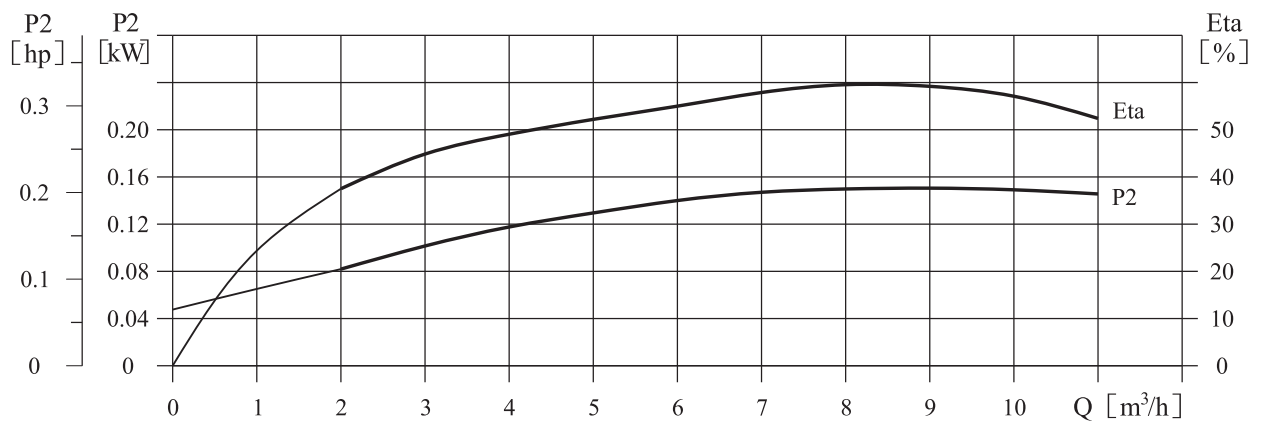
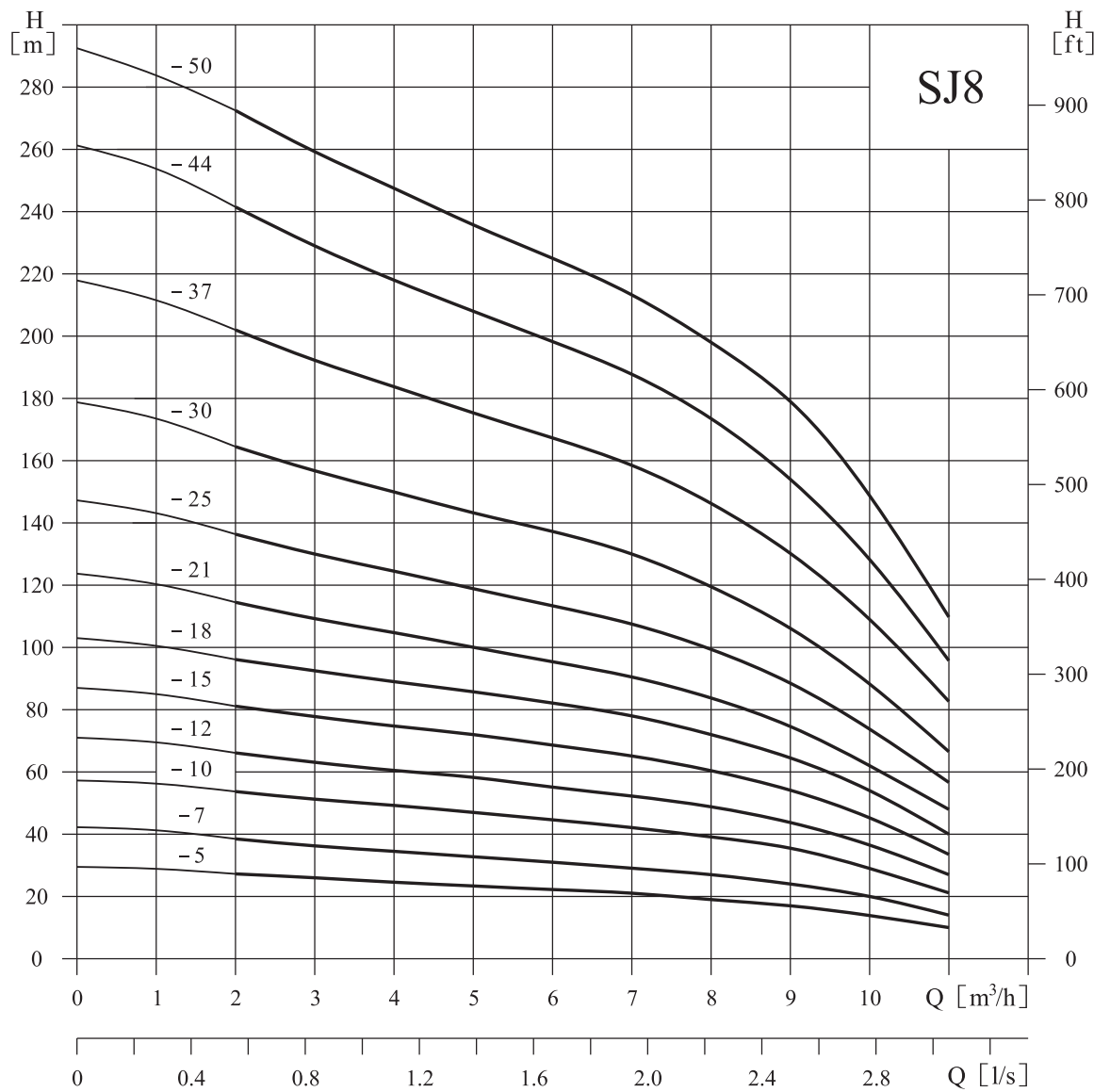

## Таблица характеристик

Модель	Приводной двигатель		Q (m <sup>3</sup> /h)	2	3	4	5	6	7	8	9	10	11
	(kW)	(hp)											
SJ8-5	0.75	1	H (m)	27	26	24	23	22	21	19	17	14	10
SJ8-7	1.1	1.5		38	36	34	33	31	29	27	24	20	14
SJ8-10	1.5	2		54	52	50	47	45	42	39	35	29	21
SJ8-12	2.2	3		65	62	60	57	54	51	47	42	35	26
SJ8-15	2.2	3		81	77	74	71	68	64	59	53	44	33
SJ8-18	3.0	4		95	93	89	86	81	77	71	63	53	40
SJ8-21	4.0	5.5		112	108	104	100	95	90	83	74	62	47
SJ8-25	4.0	5.5		135	129	124	119	113	108	99	89	74	56
SJ8-30	5.5	7.5		162	155	149	143	136	130	119	106	88	67
SJ8-37	5.5	7.5		201	191	184	176	167	159	147	131	109	82
SJ8-44	7.5	10		242	227	218	209	199	190	174	156	129	98
SJ8-50	7.5	10		272	258	248	238	226	216	198	177	147	111

## Габаритно-присоединительные размеры и масса

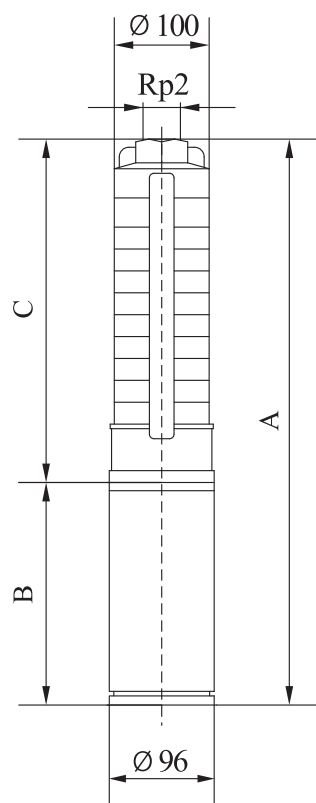

Модель	Размеры, (мм)			Масса (кг)
	A	B	C	
SJ8-5	853	400	453	16
SJ8-7	977	440	537	19
SJ8-10	1133	470	663	22
SJ8-12	1257	510	747	27
SJ8-15	1383	510	873	29
SJ8-18	1619	620	999	32
SJ8-21	1875	750	1125	35
SJ8-25	2043	750	1293	37
SJ8-30	2343	840	1503	43
SJ8-37	2637	840	1797	46
SJ8-44	3011	920	2091	55
SJ8-50	3263	920	2343	58

Примечание: Размер B может изменяться в зависимости от двигателей разных производителей

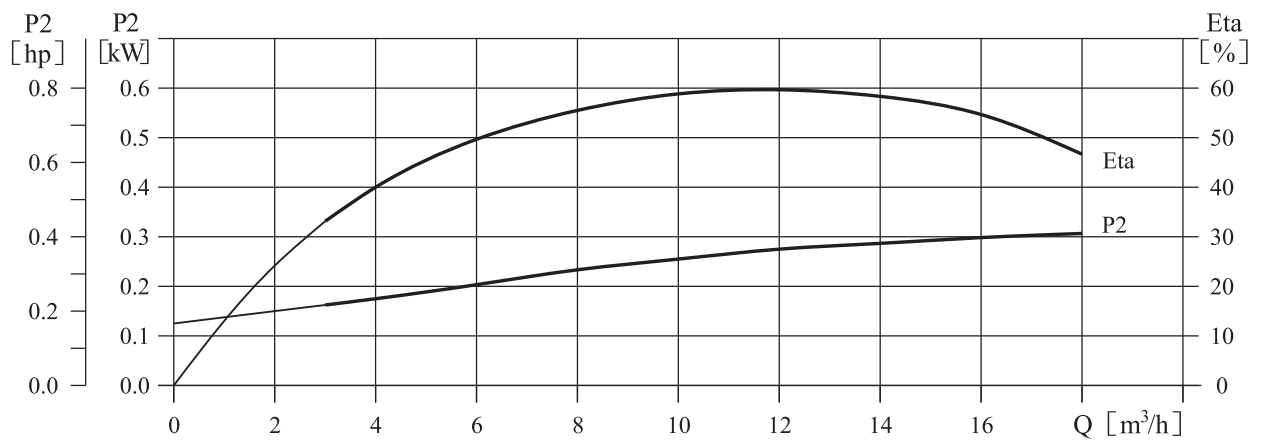
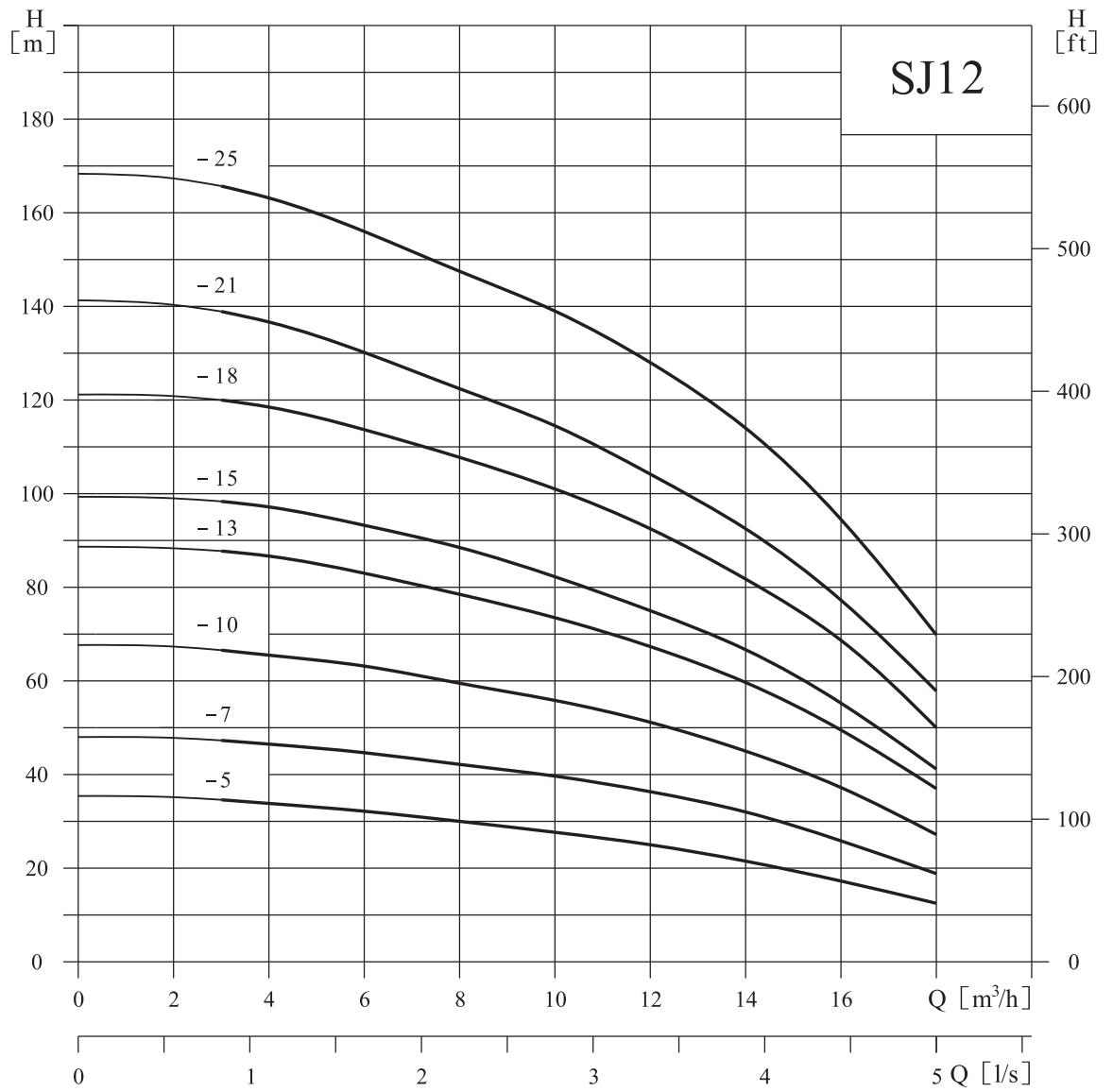

## Таблица характеристик

Модель	Приводной двигатель		Q (m <sup>3</sup> /h)	3	4	6	8	10	12	14	16	18
	(kW)	(hp)										
SJ12-5	1.5	2	H (m)	34	33	31	29	27	25	22	18	13
SJ12-7	2.2	3		48	46	43	40	38	35	31	25	19
SJ12-10	3.0	4		67	65	62	58	55	50	45	36	27
SJ12-13	4.0	5.5		88	86	81	76	71	66	59	48	36
SJ12-15	5.5	7.5		99	97	93	88	82	76	68	55	41
SJ12-18	5.5	7.5		120	118	112	105	99	91	81	66	50
SJ12-21	7.5	10		138	136	130	123	115	106	95	77	58
SJ12-25	7.5	10		166	163	155	146	137	126	113	92	69

## Габаритно-присоединительные размеры и масса

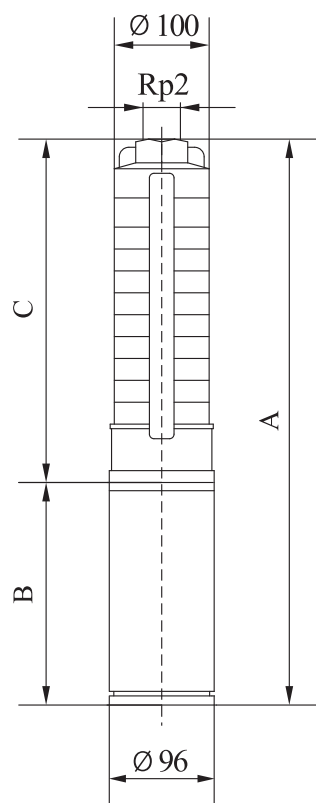

Модель	Размеры, (мм)			Масса (кг)
	A	B	C	
SJ12-5	1005	470	535	21
SJ12-7	1175	510	665	26
SJ12-10	1480	620	860	30
SJ12-13	1805	750	1055	34
SJ12-15	2025	840	1185	38
SJ12-18	2220	840	1380	40
SJ12-21	2495	920	1575	47
SJ12-25	2755	920	1835	50

Примечание: Размер B может изменяться в зависимости от двигателей разных производителей

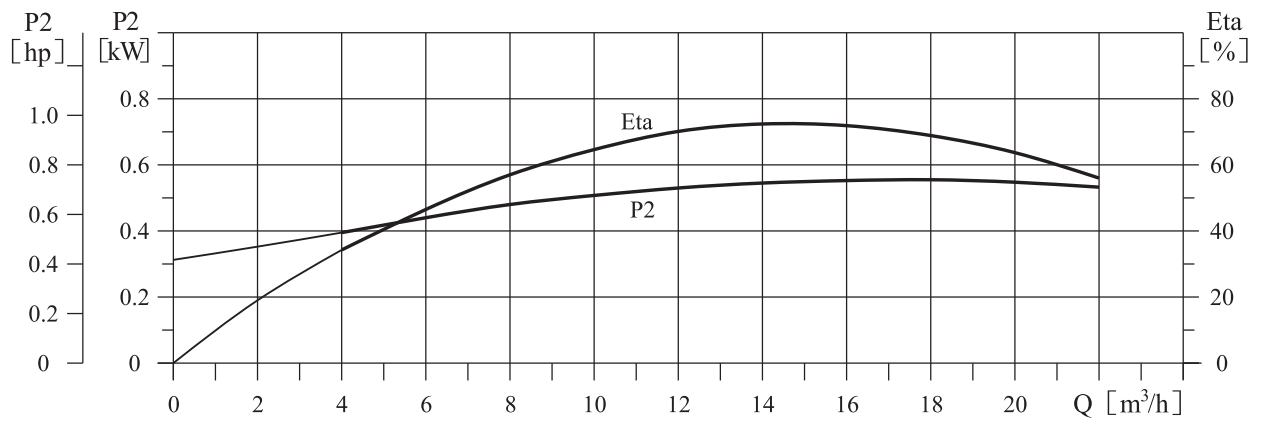
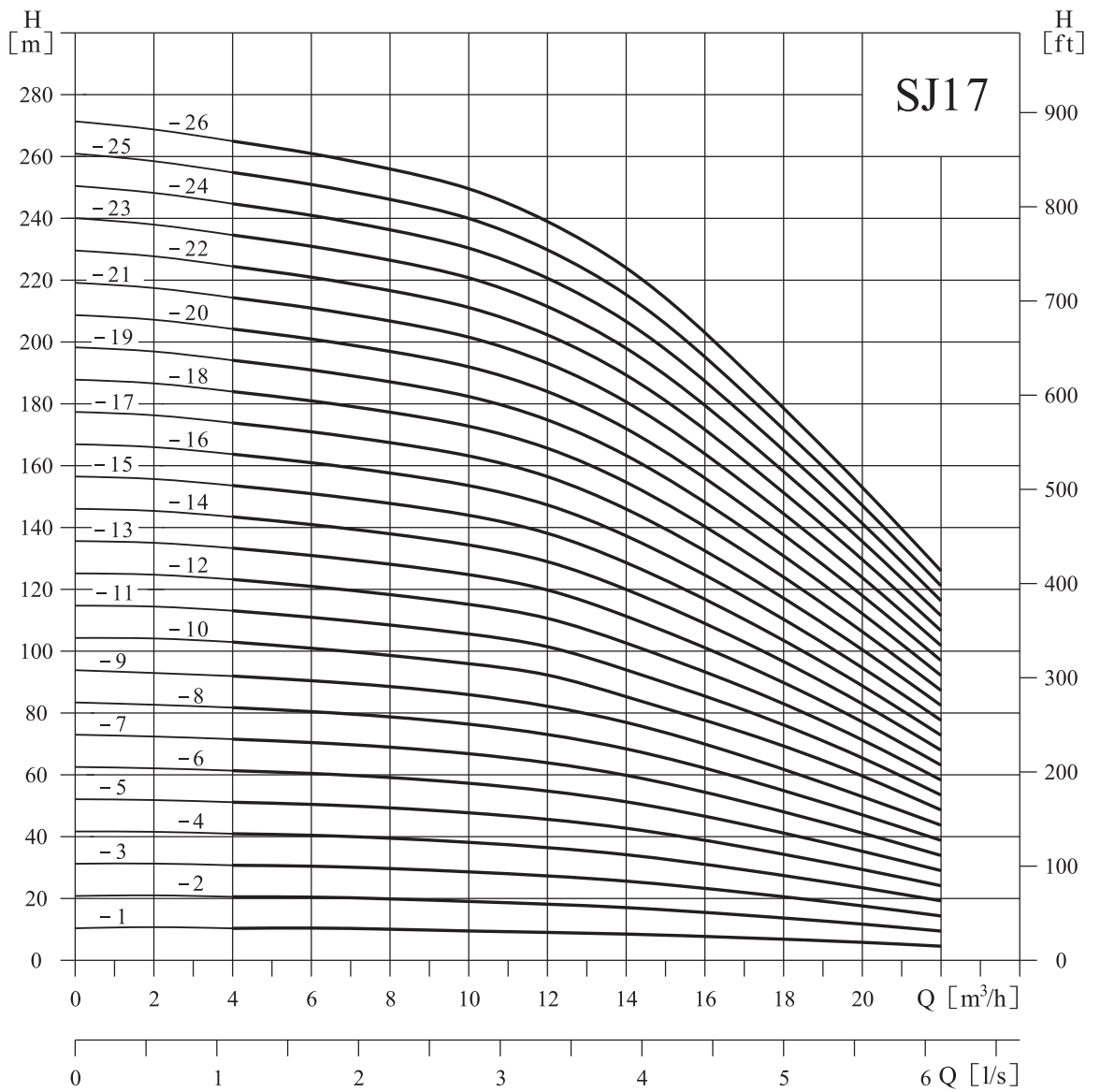

## Таблица характеристик

Модель	Приводной двигатель		Q (m <sup>3</sup> /h)	4	6	8	10	12	14	17	20	22
	(kW)	(hp)										
SJ17-1	0.55	0.75	H (m)	10.5	10	9.5	9	8.5	8	6.5	5	4
SJ17-2	1.1	1.5		20.5	20	19.5	19	18	16	13.5	10.5	8
SJ17-3	2.2	3		31	30	29.5	28.5	27	24.5	20.5	16	13
SJ17-4	2.2	3		41	40	39.5	38	36.5	33.5	28	22	18
SJ17-5	3.0	4		52	51	50	48	45	42	35	28	23
SJ17-6	4.0	5.5		62	61	60	58	55	51	42	34	27
SJ17-7	4.0	5.5		73	71	70	67	64	59	49	40	31
SJ17-8	5.5	7.5		83	81	80	77	73	67	57	45	36
SJ17-9	5.5	7.5		93	91	90	87	82	76	64	52	40
SJ17-10	5.5	7.5		103	101	100	97	91	85	72	58	45
SJ17-11	7.5	10		113	111	109	106	100	94	79	64	50
SJ17-12	7.5	10		123	121	119	115	109	102	87	70	55
SJ17-13	7.5	10		133	131	129	125	118	111	95	75	60
SJ17-14	9.2	12.5		143	141	139	134	128	119	102	81	65
SJ17-15	9.2	12.5		153	151	148	144	137	128	109	87	70
SJ17-16	9.2	12.5		163	161	158	154	146	136	116	92	75
SJ17-17	9.2	12.5		173	171	167	163	155	145	123	98	79
SJ17-18	11	15		184	181	177	173	164	154	130	104	84
SJ17-19	11	15		194	191	187	182	174	162	138	110	89
SJ17-20	11	15		204	201	197	192	184	171	145	116	94
SJ17-21	13	17.5		214	211	207	202	193	180	152	121	99
SJ17-22	13	17.5		224	221	217	211	202	188	160	127	104
SJ17-23	13	17.5		235	231	227	221	211	197	167	133	109
SJ17-24	13	17.5		245	241	236	230	220	205	174	139	113
SJ17-25	15	20		255	251	246	240	229	213	181	145	118
SJ17-26	15	20		265	261	256	250	238	222	189	150	122

## Габаритно-присоединительные размеры и масса

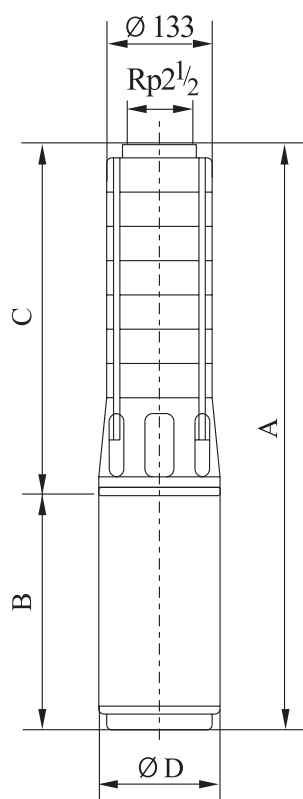

Модель	Размеры, (мм) для 4"/6" двигателя				Масса (кг)
	A	B	C	Ø D	
SJ17-1	708	380	328	96	17
SJ17-2	828	440	388	96	21
SJ17-3	959	510	449	96	28
SJ17-4	1019	510	509	96	29
SJ17-5	1190	620	570	96	32
SJ17-6	1380	750	630	96/143	35/41
SJ17-7	1441	750	691	96/143	36/42
SJ17-8	1591	840	751	96/143	41/49
SJ17-9	1652	840	812	96/143	42/50
SJ17-10	1712	840	872	96/143	43/51
SJ17-11	1853	920	933	96/143	49/60
SJ17-12	1913	920	993	96/143	50/61
SJ17-13	1974	920	1054	96/143	51/62
SJ17-14	2000	870	1103	143	75
SJ17-15	2061	870	1191	143	76
SJ17-16	2121	870	1251	143	77
SJ17-17	2182	870	1312	143	78
SJ17-18	2292	920	1372	143	85
SJ17-19	2353	920	1433	143	86
SJ17-20	2413	920	1493	143	87
SJ17-21	2534	980	1554	143	95
SJ17-22	2594	980	1614	143	96
SJ17-23	2655	980	1675	143	98
SJ17-24	2715	980	1735	143	99
SJ17-25	2826	1030	1796	143	106
SJ17-26	2886	1030	1856	143	107

Примечание: Размер B может изменяться в зависимости от двигателей разных производителей

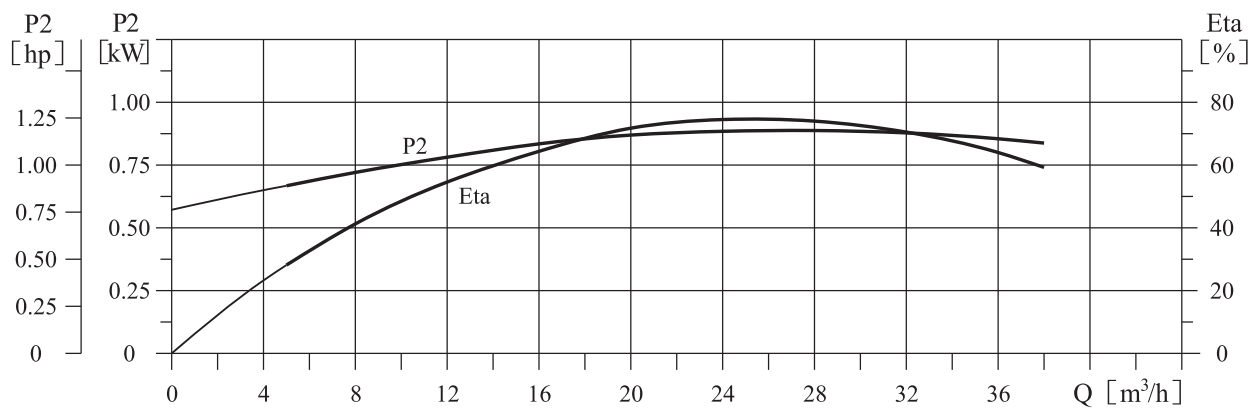
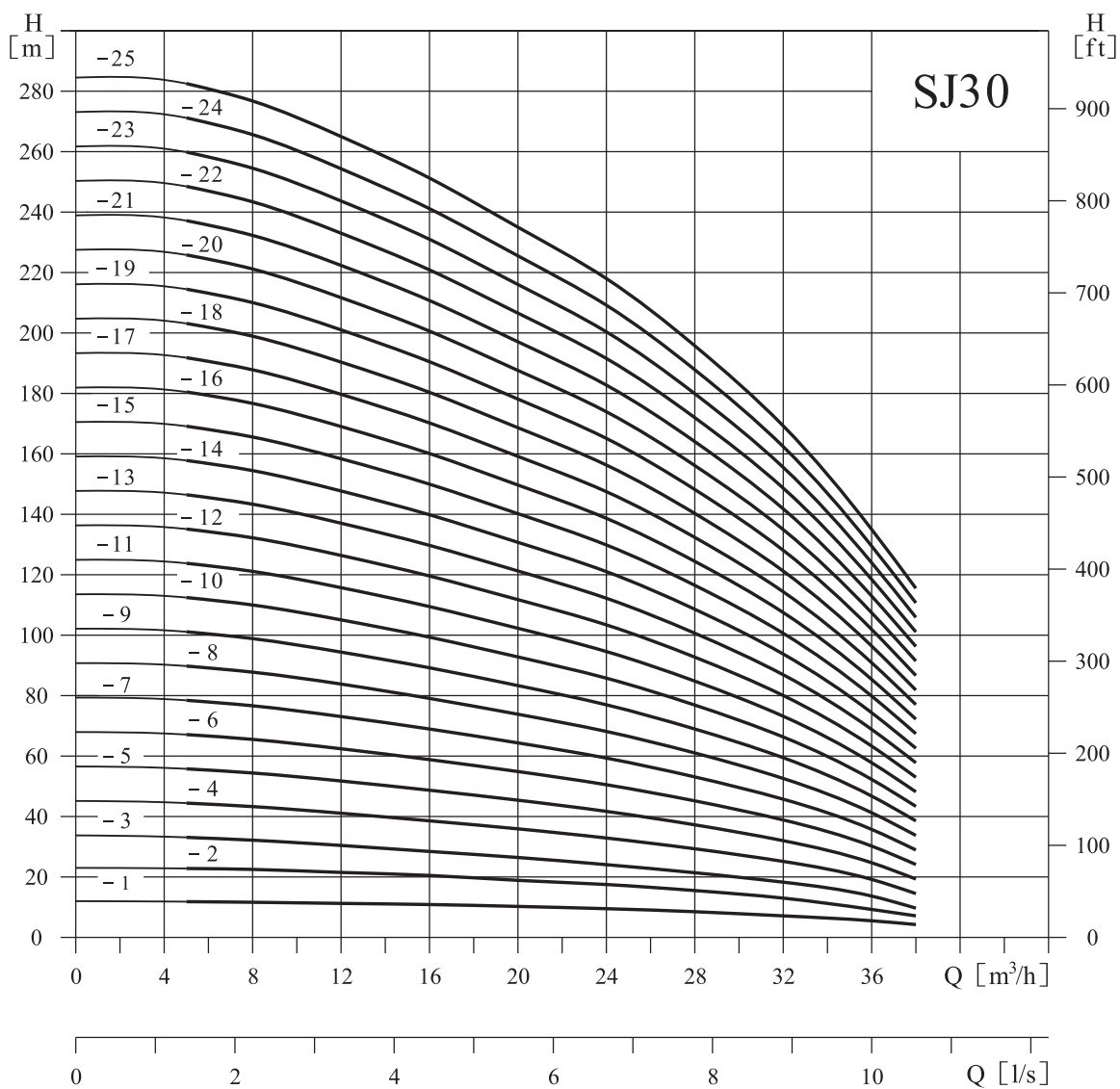

## Таблица характеристик

Модель	Приводной двигатель		Q (m <sup>3</sup> /h)	5	8	12	16	20	24	28	30	32	36	38
	(kW)	(hp)												
SJ30-1	1.1	1.5	H (m)	11.5	11	10.5	10	9.5	9	8	7.5	7	5.5	4.5
SJ30-2	2.2	3		22.5	22	21	20	19	17.5	16	15	14	10.5	9
SJ30-3	3.0	4		33.5	33	32	30	28	26	24	22	20	16	14
SJ30-4	4.0	5.5		44.5	44	42	40	37	35	32	29	27	21	18
SJ30-5	5.5	7.5		55.5	55	53	50	47	44	40	37	34	27	23
SJ30-6	5.5	7.5		67	66	63	60	56	52	48	44	41	32	27
SJ30-7	7.5	10		77	76	74	70	65	61	55	52	48	37	32
SJ30-8	7.5	10		89	87	84	80	75	70	63	59	54	43	36
SJ30-9	9.2	12.5		101	98	95	90	84	78	71	66	61	48	41
SJ30-10	9.2	12.5		112	109	105	100	93	87	79	74	68	53	45
SJ30-11	9.2	12.5		123	120	116	110	103	96	87	81	75	59	50
SJ30-12	11	15		134	131	126	120	112	105	95	88	82	64	54
SJ30-13	11	15		145	142	137	129	121	113	103	96	88	69	59
SJ30-14	13	17.5		157	153	147	139	130	122	111	103	95	74	63
SJ30-15	13	17.5		168	164	158	149	140	131	119	110	102	80	68
SJ30-16	15	20		180	175	168	159	149	140	127	118	109	85	72
SJ30-17	15	20		190	186	179	169	158	148	135	125	116	90	77
SJ30-18	18.5	25		201	197	189	179	168	157	143	132	122	96	81
SJ30-19	18.5	25		212	207	200	189	177	166	150	140	129	101	86
SJ30-20	18.5	25		223	218	210	199	186	174	158	147	136	106	90
SJ30-21	18.5	25		235	229	221	209	196	183	166	155	143	112	95
SJ30-22	22	30		246	240	231	219	205	192	174	162	150	117	99
SJ30-23	22	30		258	251	242	229	214	201	182	169	156	122	104
SJ30-24	22	30		269	262	252	239	224	209	190	177	163	128	108
SJ30-25	22	30		281	273	263	249	233	218	198	184	170	133	113

## Габаритно-присоединительные размеры и масса

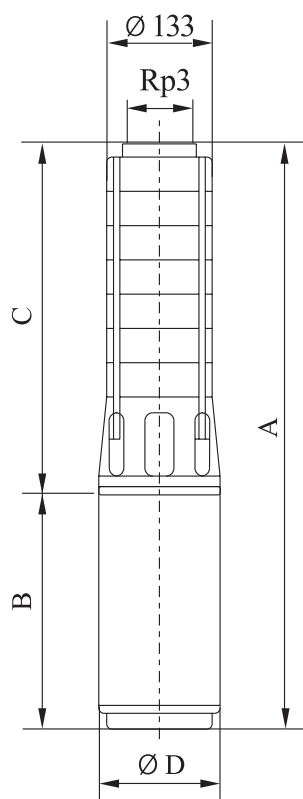

Модель	Размеры, (мм) для 4"/6" двигателя				Масса (кг)
	A	B	C	Ø D	
SJ30-1	802	440	362	96	20
SJ30-2	968	510	458	96	28
SJ30-3	1174	620	554	96	31
SJ30-4	1400	750	650	96/143	35/41
SJ30-5	1586	840	746	96/143	40/48
SJ30-6	1682	840	842	96/143	42/50
SJ30-7	1858	920	938	96/143	49/60
SJ30-8	1954	920	1034	96/143	51/61
SJ30-9	2016	870	1146	143	75
SJ30-10	2112	870	1242	143	77
SJ30-11	2208	870	1338	143	79
SJ30-12	2354	920	1434	143	85
SJ30-13	2450	920	1530	143	87
SJ30-14	2606	980	1626	143	96
SJ30-15	2702	980	1722	143	98
SJ30-16	2848	1030	1818	143	106
SJ30-17	2944	1030	1914	143	108
SJ30-18	3100	1090	2010	143	117
SJ30-19	3196	1090	2106	143	119
SJ30-20	3292	1090	2202	143	120
SJ30-21	3388	1090	2298	143	122
SJ30-22	3554	1160	2394	143	138
SJ30-23	3650	1160	2490	143	140
SJ30-24	3746	1160	2586	143	142
SJ30-25	3842	1160	2682	143	144

Примечание: Размер B может изменяться в зависимости от двигателей разных производителей

скважинные центробежные электронасосы  
из нержавеющей стали

SJ

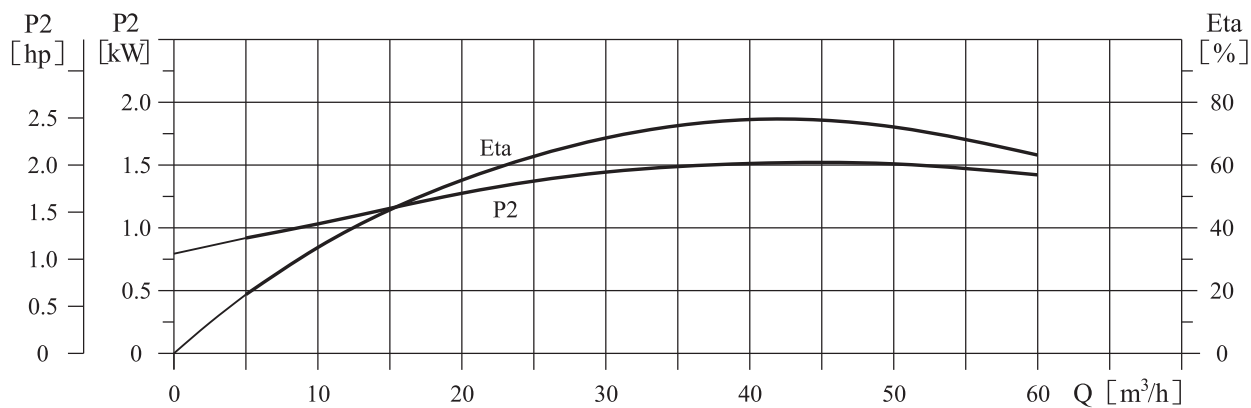
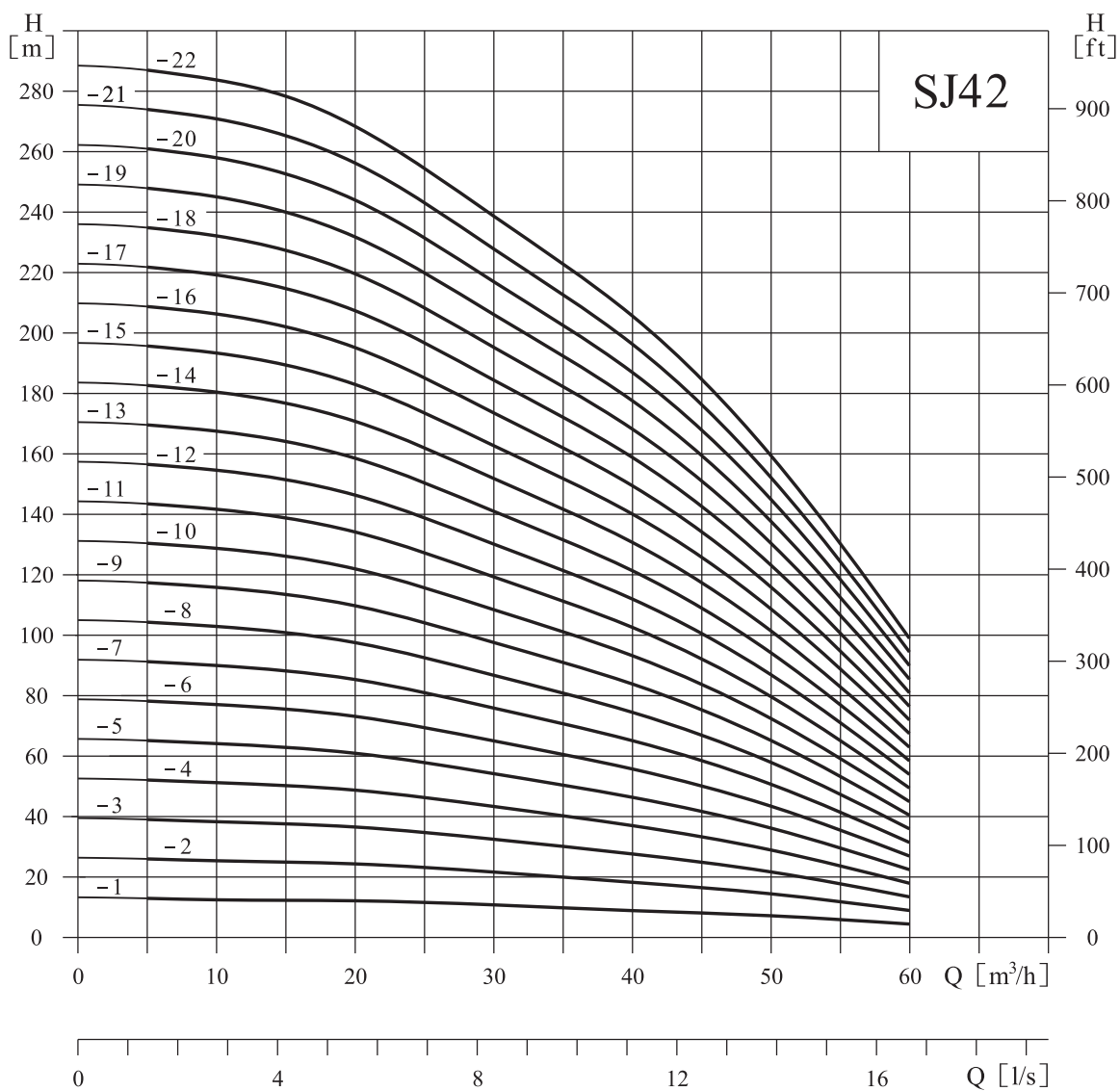

## Таблица характеристик

Модель	Приводной двигатель		Q (m <sup>3</sup> /h)	5	10	20	30	40	42	50	60
	(kW)	(hp)									
SJ42-1	2.2	3	H (m)	13	12.5	12	10.5	9	8.5	7	4
SJ42-2	3.0	4		26	25.5	24	21.5	18.5	17	14.5	8.5
SJ42-3	5.5	7.5		40	38.5	36	32.5	28	26.5	22	13
SJ42-4	7.5	10		53	52	49	43	37	36	29	18
SJ42-5	7.5	10		66	65	61	54	47	45	38	23
SJ42-6	9.2	12.5		79	78	74	66	57	54	45	28
SJ42-7	11	15		92	91	86	77	66	63	52	32
SJ42-8	13	17.5		105	104	98	87	75	72	58	36
SJ42-9	15	20		118	117	110	97	84	80	65	40
SJ42-10	15	20		132	130	122	108	93	89	72	45
SJ42-11	18.5	25		144	142	134	119	103	98	79	49
SJ42-12	18.5	25		157	155	146	130	112	107	87	54
SJ42-13	22	30		170	168	158	141	122	116	94	58
SJ42-14	22	30		183	181	170	152	131	125	102	63
SJ42-15	22	30		196	194	182	163	140	134	109	67
SJ42-16	25	34		209	207	194	174	150	143	116	72
SJ42-17	25	34		222	220	206	184	159	152	123	77
SJ42-18	30	40		235	233	218	195	168	161	131	81
SJ42-19	30	40		248	246	231	206	178	170	138	86
SJ42-20	30	40		261	259	243	217	187	179	145	90
SJ42-21	37	50		274	271	255	228	196	188	152	95
SJ42-22	37	50		287	283	267	238	205	197	160	99

## Габаритно-присоединительные размеры и масса

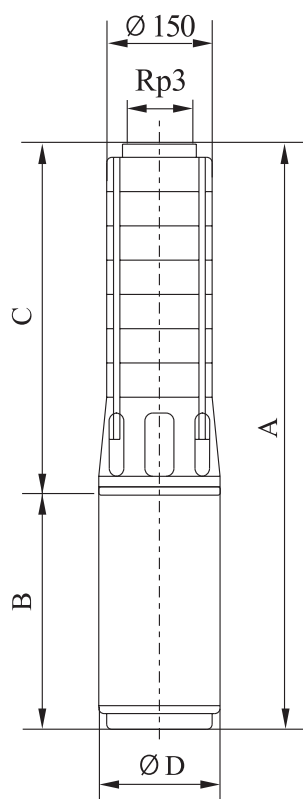

Модель	Размеры, (мм) для 4"/6" двигателя				Масса (кг)
	A	B	C	Ø D	
SJ42-1	888	510	378	96	29
SJ42-2	1111	620	491	96	33
SJ42-3	1444	840	604	96/143	40/48
SJ42-4	1637	920	717	96/143	47/58
SJ42-5	1750	920	830	96/143	49/60
SJ42-6	1829	870	959	143	73
SJ42-7	1992	920	1072	143	80
SJ42-8	2165	980	1185	143	89
SJ42-9	2328	1030	1298	143	97
SJ42-10	2441	1030	1411	143	100
SJ42-11	2614	1090	1524	143	109
SJ42-12	2727	1090	1637	143	111
SJ42-13	2910	1160	1750	143	127
SJ42-14	3023	1160	1863	143	129
SJ42-15	3136	1160	1976	143	131
SJ42-16	3319	1230	2089	143	145
SJ42-17	3432	1230	2202	143	147
SJ42-18	3645	1330	2315	143	162
SJ42-19	3758	1330	2428	143	164
SJ42-20	3871	1330	2541	143	167
SJ42-21	4224	1570	2654	143	192
SJ42-22	4337	1570	2767	143	194

Примечание: Размер B может изменяться в зависимости от двигателей разных производителей

скважинные центробежные электронасосы  
из нержавеющей стали

SJ

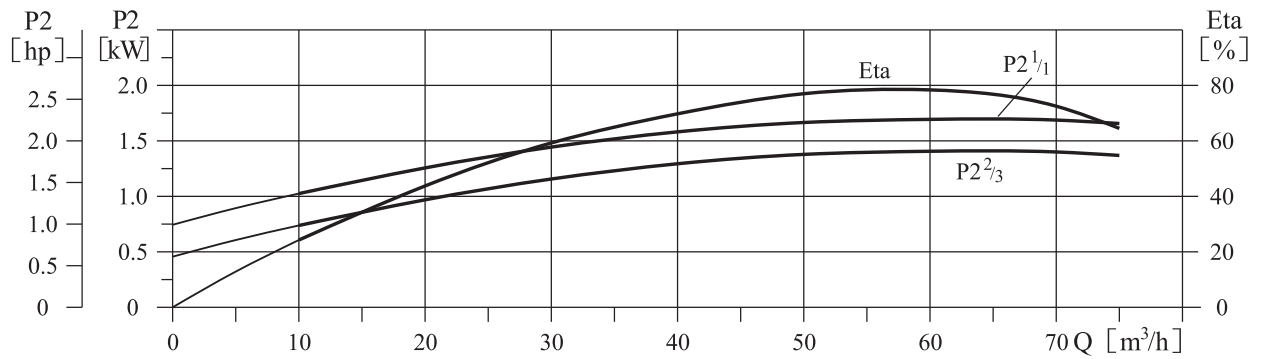
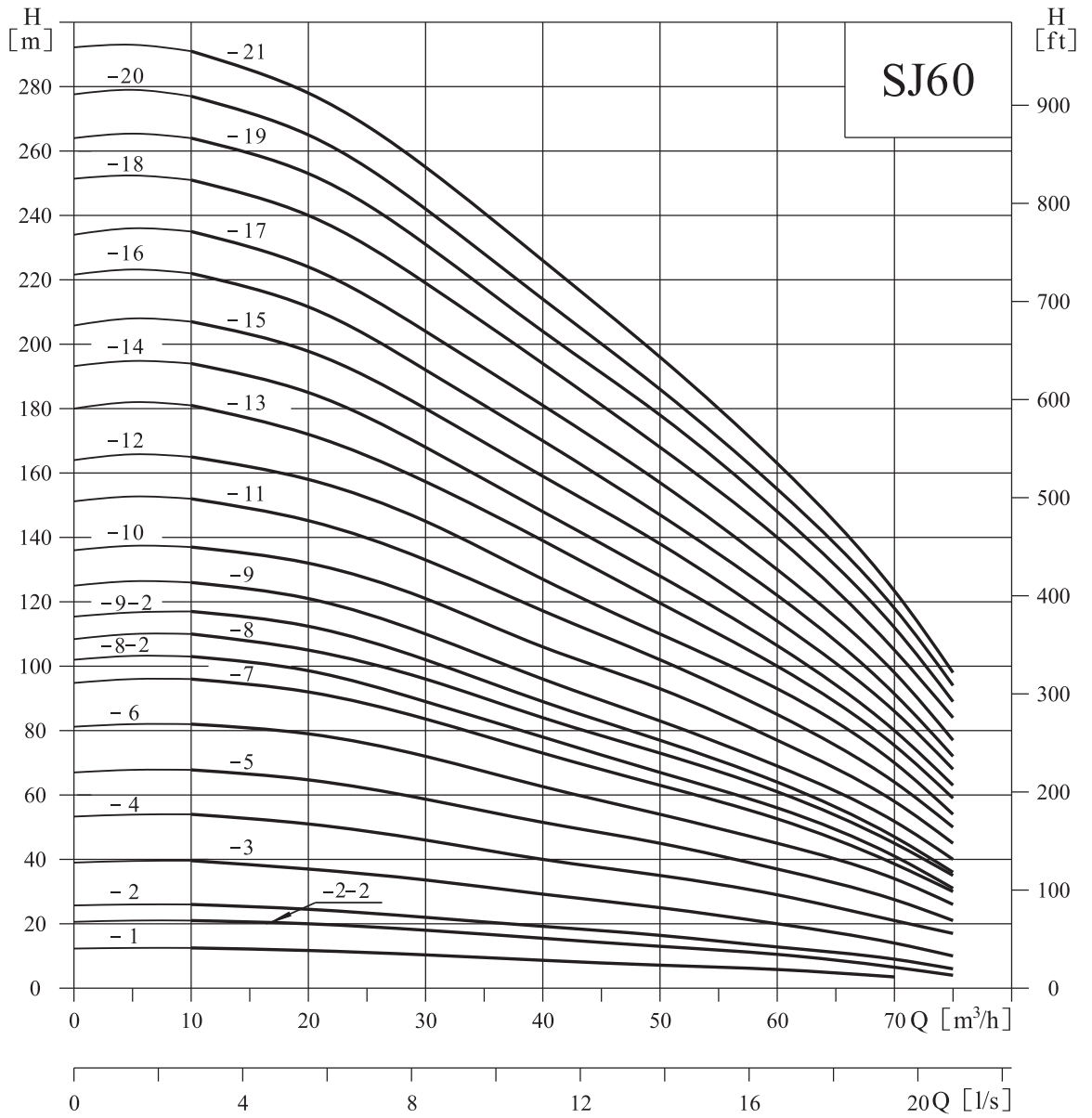

## Таблица характеристик

Модель	Приводной двигатель		Q (m <sup>3</sup> /h)	10	20	30	40	50	60	70	75
	(kW)	(hp)									
SJ60-1	2.2	3	H (m)	12.5	12	10.5	8.5	7	6	4	-
SJ60-2-2	3.0	4		21	20	18	15.5	13	10.5	6.5	4
SJ60-2	4.0	5.5		26	24.5	22	19	16.5	12.5	9	6
SJ60-3	5.5	7.5		40	37	34	29	25	20	14	10
SJ60-4	7.5	10		54	51	46	40	35	29	21	17
SJ60-5	9.2	12.5		68	65	59	51	45	37	28	21
SJ60-6	11	15		82	79	72	62	54	45	34	26
SJ60-7	13	17.5		96	92	84	73	63	53	39	30
SJ60-8-2	13	17.5		103	99	89	78	67	56	41	31
SJ60-8	15	20		110	105	96	84	73	61	45	35
SJ60-9-2	15	20		117	112	102	89	77	64	47	36
SJ60-9	18.5	25		124	121	110	96	85	69	52	40
SJ60-10	18.5	25		137	132	121	106	93	77	58	45
SJ60-11	22	30		152	145	133	117	102	85	64	50
SJ60-12	22	30		165	158	145	127	110	93	70	54
SJ60-13	22	30		181	172	157	139	120	100	75	59
SJ60-14	25	34		194	185	168	148	128	106	80	63
SJ60-15	25	34		207	198	180	159	138	114	85	68
SJ60-16	30	40		222	212	192	170	147	122	91	72
SJ60-17	30	40		235	224	204	181	157	130	98	77
SJ60-18	30	40		251	240	219	194	168	140	105	84
SJ60-19	37	50	264	253	231	204	178	148	112	89	
SJ60-20	37	50	277	265	242	214	186	155	118	94	
SJ60-21	37	50	291	278	255	226	196	163	123	98	

## Габаритно-присоединительные размеры и масса

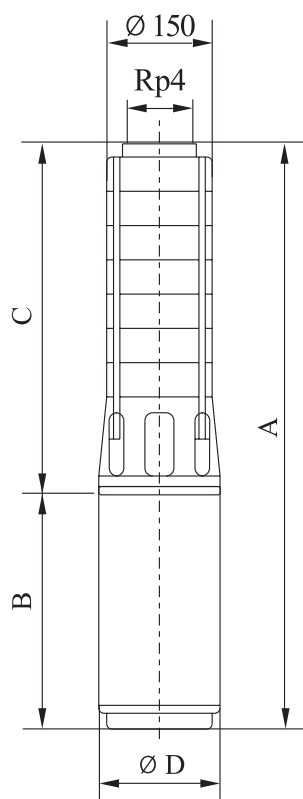

Модель	Размеры, (мм) для 4"/6" двигателя				Масса (кг)
	A	B	C	Ø D	
SJ60-1	878	510	368	96	30
SJ60-2-2	1101	620	481	96	33
SJ60-2	1231	750	481	96/143	35/41
SJ60-3	1434	840	594	96/143	41/49
SJ60-4	1627	920	707	96/143	48/59
SJ60-5	1690	870	820	143	72
SJ60-6	1869	920	949	143	78
SJ60-7	2042	980	1062	143	87
SJ60-8-2	2155	980	1175	143	88
SJ60-8	2205	1030	1175	143	96
SJ60-9-2	2318	1030	1288	143	97
SJ60-9	2378	1090	1288	143	105
SJ60-10	2491	1090	1401	143	107
SJ60-11	2674	1160	1514	143	123
SJ60-12	2787	1160	1627	143	125
SJ60-13	2900	1160	1740	143	127
SJ60-14	3083	1230	1853	143	141
SJ60-15	3196	1230	1966	143	143
SJ60-16	3409	1330	2079	143	158
SJ60-17	3522	1330	2192	143	160
SJ60-18	3635	1330	2305	143	162
SJ60-19	3988	1570	2418	143	188
SJ60-20	4101	1570	2531	143	190
SJ60-21	4214	1570	2644	143	191

Примечание: Размер B может изменяться в зависимости от двигателей разных производителей

скважинные центробежные электронасосы  
из нержавеющей стали

SJ

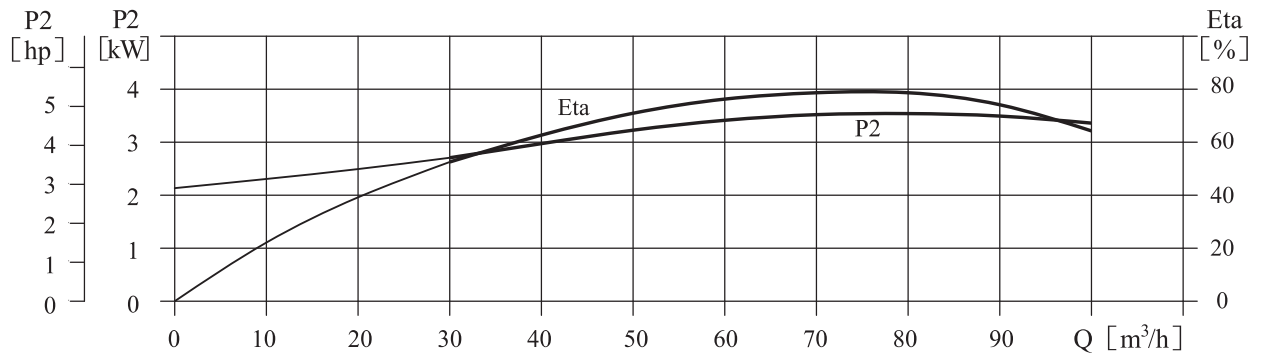
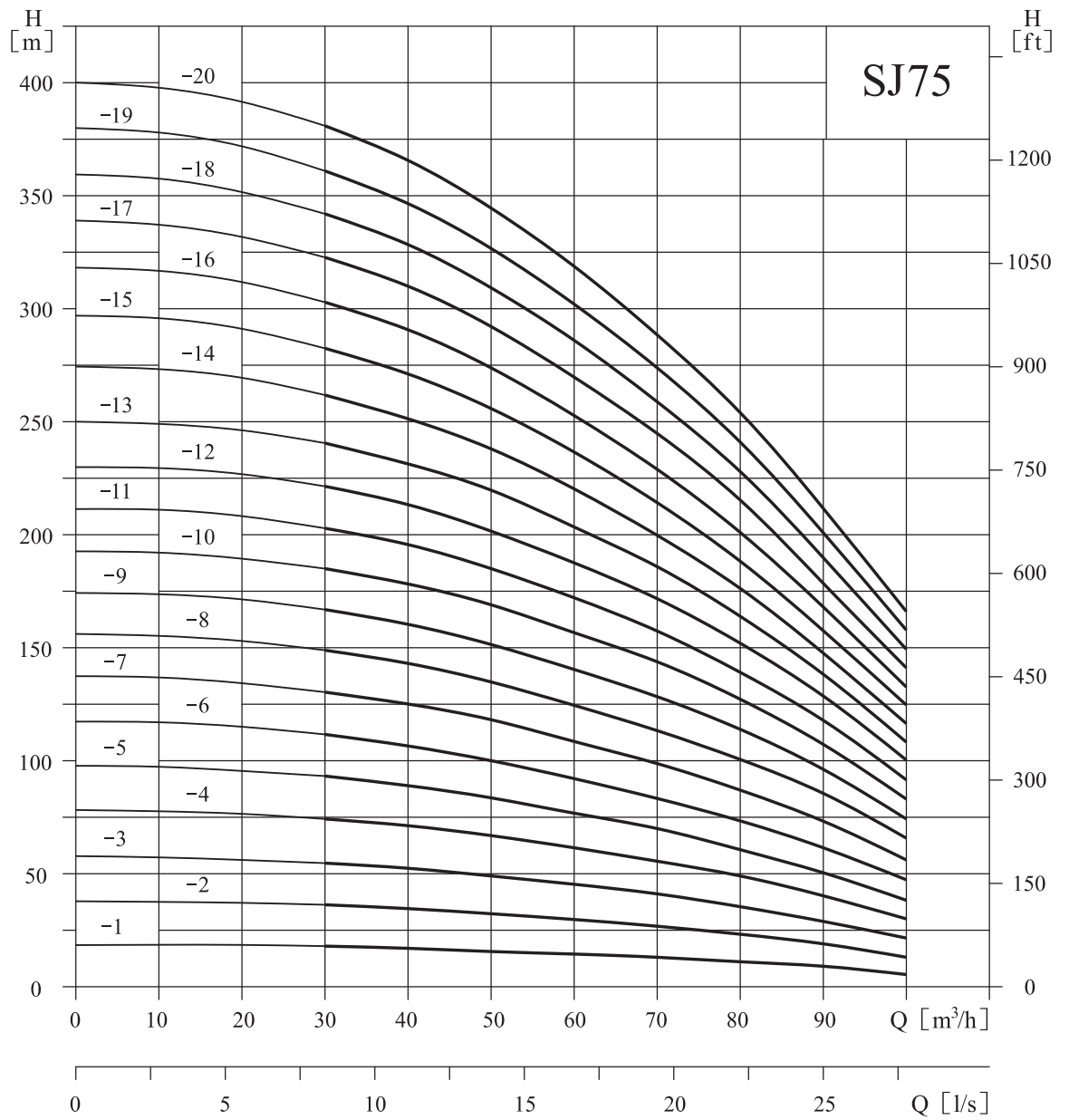

## Таблица характеристик

Модель	Приводной двигатель		Q (m <sup>3</sup> /h)	30	40	50	60	70	75	80	90	100
	(kW)	(hp)										
SJ75-1	4	5.5	H (m)	18	17	15.5	14.5	13	12	11	9	5.5
SJ75-2	7.5	10		36.5	34.5	32	30	27	25	23	19	12.5
SJ75-3	11	15		54.5	52.5	49	45	41	38	35.5	29	21.5
SJ75-4	15	20		73.5	71	66.5	61	55.5	52	48	40	30
SJ75-5	18.5	25		92	89	83	76	70	65	60.5	51	38
SJ75-6	22	30		111	107	100	91	84	79	73	62	47
SJ75-7	30	40		130	125	118	107	98	93	87	73	56
SJ75-8	30	40		148	143	135	124	113	107	101	85	65
SJ75-9	37	50		167	161	152	140	128	121	114	96	74
SJ75-10	37	50		185	178	169	157	143	135	127	107	83
SJ75-11	45	60		203	196	185	172	158	148	139	118	92
SJ75-12	45	60		222	214	202	188	172	162	152	129	100
SJ75-13	55	75		241	232	220	204	186	175	164	139	108
SJ75-14	55	75		262	251	238	220	200	188	176	149	116
SJ75-15	55	75		283	271	256	236	214	201	188	159	124
SJ75-16	63	85		303	291	274	253	229	215	202	169	133
SJ75-17	63	85		323	310	292	270	245	229	215	179	142
SJ75-18	75	100		342	329	309	286	259	243	228	190	150
SJ75-19	75	100		361	347	327	302	274	257	241	201	158
SJ75-20	75	100		381	366	345	318	288	271	254	212	167

## Габаритно-присоединительные размеры и масса

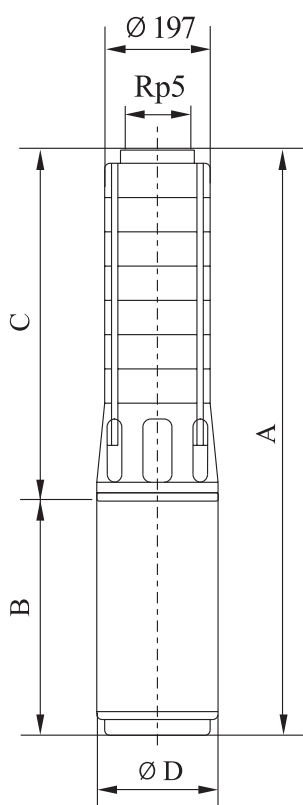

Модель	Размеры, (мм) для 6"/8" двигателя				Масса (кг)
	A	B	C	$\varnothing D$	
SJ75-1	1268	780	488	143	56
SJ75-2	1424/1411	810/780	614/631	143/184	78/97
SJ75-3	1660/1577	920/820	740/757	143/184	92/116
SJ75-4	1896/1743	1030/860	866/883	143/184	110/134
SJ75-5	2082/1899	1090/890	992/1009	143/184	122/152
SJ75-6	2278/2075	1160/940	1118/1135	143/184	141/178
SJ75-7	2574/2311	1330/1050	1244/1261	143/184	171/211
SJ75-8	2700/2437	1330/1050	1370/1387	143/184	176/216
SJ75-9	3066/2663	1570/1150	1496/1513	143/184	204/233
SJ75-10	3192/2789	1570/1150	1622/1639	143/184	209/238
SJ75-11	3005	1240	1765	184	256
SJ75-12	3131	1240	1891	184	261
SJ75-13	3387	1370	2017	184	279
SJ75-14	3513	1370	2143	184	285
SJ75-15	3639	1370	2269	184	290
SJ75-16	3885	1490	2395	192	309
SJ75-17	4011	1490	2521	192	315
SJ75-18	4187	1540	2647	192	341
SJ75-19	4313	1540	2773	192	346
SJ75-20	4439	1540	2899	192	351

Примечание: Размер B может изменяться в зависимости от двигателей разных производителей

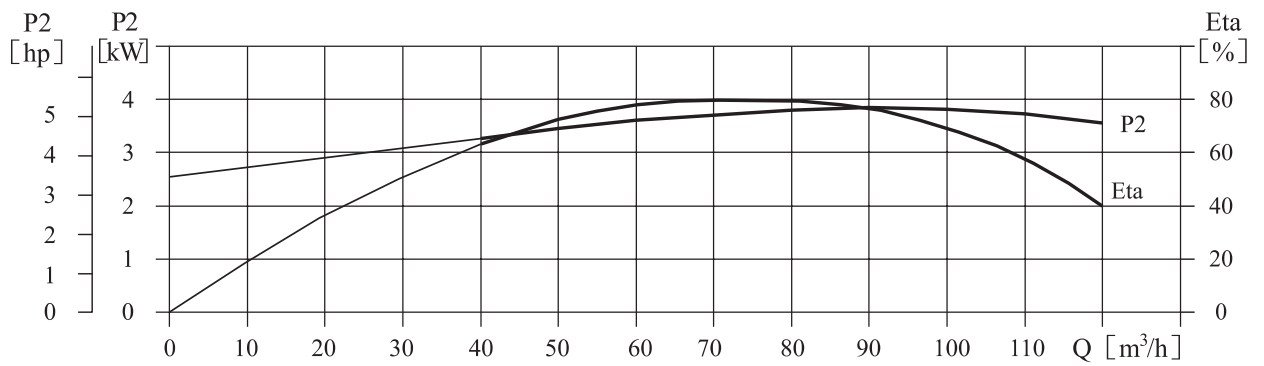
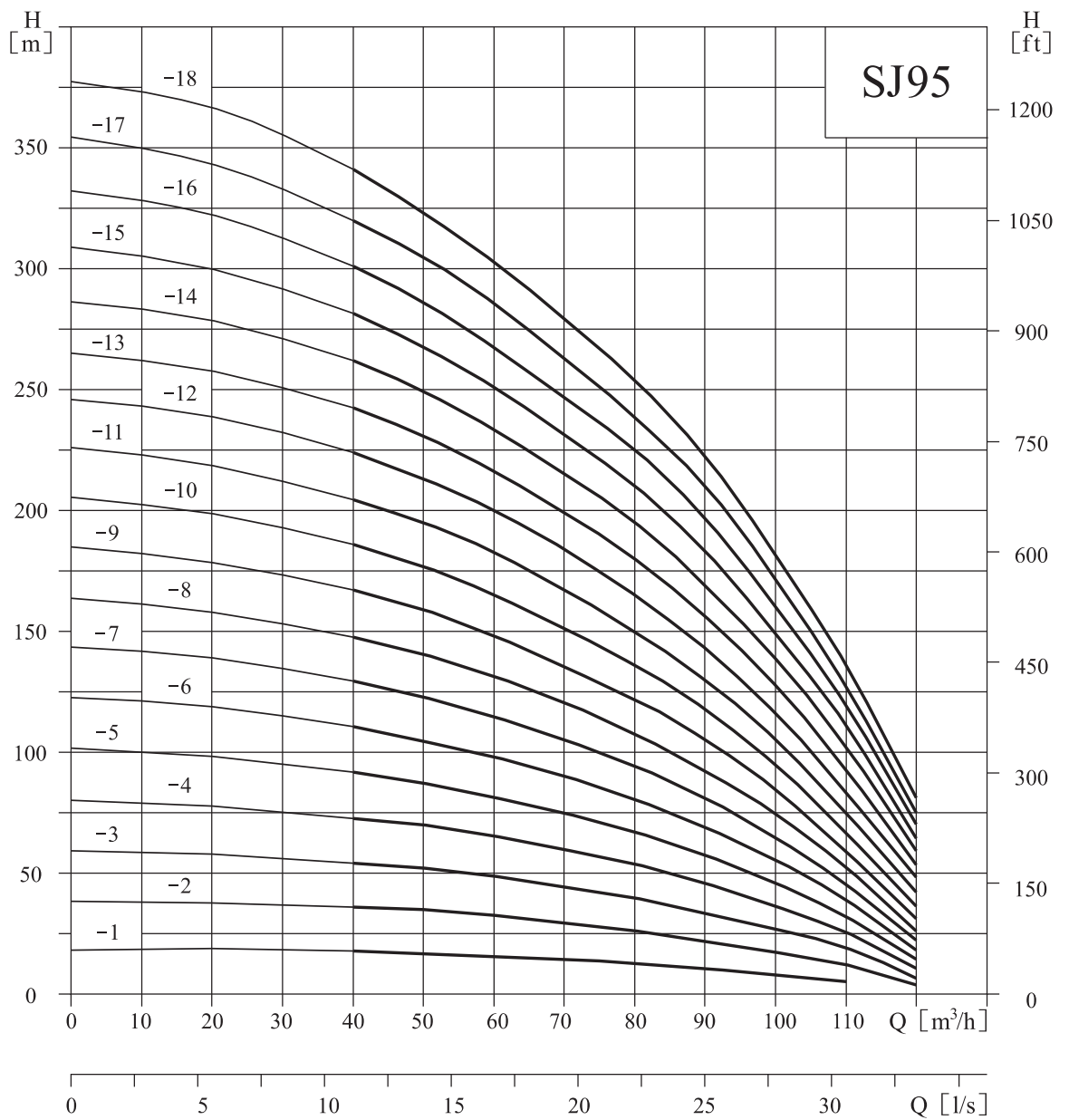

## Таблица характеристик

Модель	Приводной двигатель		Q (m <sup>3</sup> /h)	40	50	60	70	80	90	95	100	110	120
	(kW)	(hp)											
SJ95-1	4	5.5	H (m)	17.5	16.5	15.5	14	12.5	10.5	9.5	8	5	—
SJ95-2	9.2	12.5		36	34	32	28.5	26	21.5	20	17	12	3.5
SJ95-3	13	17.5		54	52	48.5	44.5	40	33	30	26	19	6
SJ95-4	18.5	25		72	70	65	60	54	45	41	36	25.5	10.5
SJ95-5	22	30		91	87	81.5	75	68	57	51.5	46	32	14.5
SJ95-6	25	34		110	104	98	90	81	69	62	55	38	18
SJ95-7	30	40		129	122	115	105	94	81	73	65	45	22
SJ95-8	37	50		148	141	131	120	108	93	84	75	52	26
SJ95-9	37	50		167	159	148	135	122	105	95	85	59	31
SJ95-10	45	60		186	177	165	151	136	117	106	95	67	36
SJ95-11	45	60		205	195	182	167	150	130	117	105	75	42
SJ95-12	55	75		224	213	199	183	165	143	129	116	84	48
SJ95-13	55	75		243	231	216	199	180	156	141	127	93	53
SJ95-14	55	75		262	249	233	215	195	169	153	138	102	59
SJ95-15	63	85		281	268	250	231	210	183	166	149	111	64
SJ95-16	63	85		301	286	267	247	225	197	178	160	119	70
SJ95-17	75	100		321	304	284	263	240	210	190	171	127	75
SJ95-18	75	100		342	323	302	279	255	222	202	182	135	81

## Габаритно-присоединительные размеры и масса

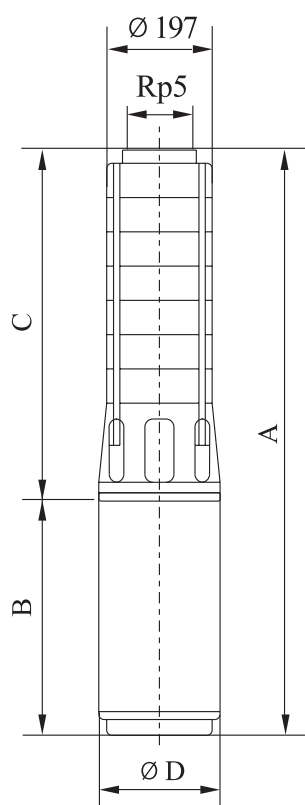

Модель	Размеры, (мм) для 6"/8" двигателя				Масса (кг)
	A	B	C	ø D	
SJ95-1	1268	780	488	143	57
SJ95-2	1484/1431	870/800	614/631	143/184	83/105
SJ95-3	1720/1617	980/860	740/757	143/184	100/129
SJ95-4	1956/1773	1090/890	866/883	143/184	119/148
SJ95-5	2152/1949	1160/940	992/1009	143/184	138/175
SJ95-6	2348/2125	1230/990	1118/1135	143/184	155/188
SJ95-7	2574/2311	1330/1050	1244/1261	143/184	174/213
SJ95-8	2940/2537	1570/1150	1370/1387	143/184	202/231
SJ95-9	3066/2663	1570/1150	1496/1513	143/184	208/237
SJ95-10	2879	1240	1639	184	254
SJ95-11	3005	1240	1765	184	260
SJ95-12	3261	1370	1891	184	279
SJ95-13	3387	1370	2017	184	284
SJ95-14	3513	1370	2143	184	290
SJ95-15	3759	1490	2269	192	310
SJ95-16	3885	1490	2395	192	316
SJ95-17	4061	1540	2521	192	342
SJ95-18	4187	1540	2647	192	348

Примечание: Размер B может изменяться в зависимости от двигателей разных производителей

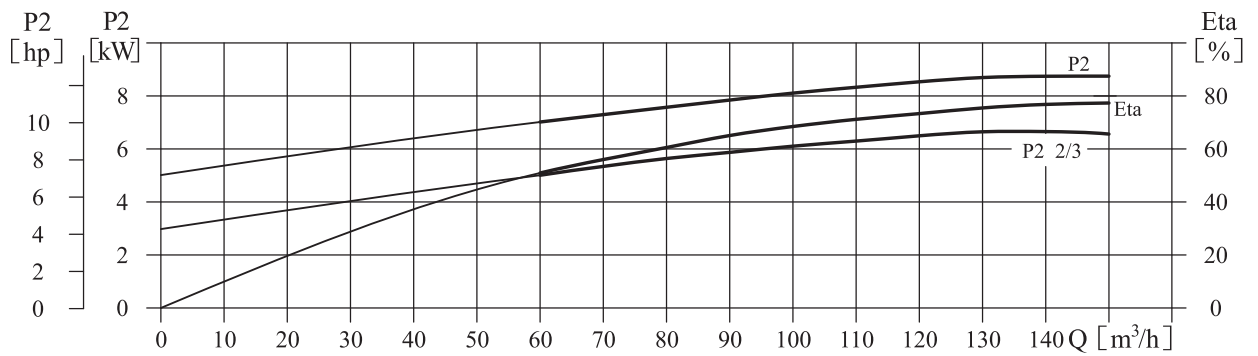
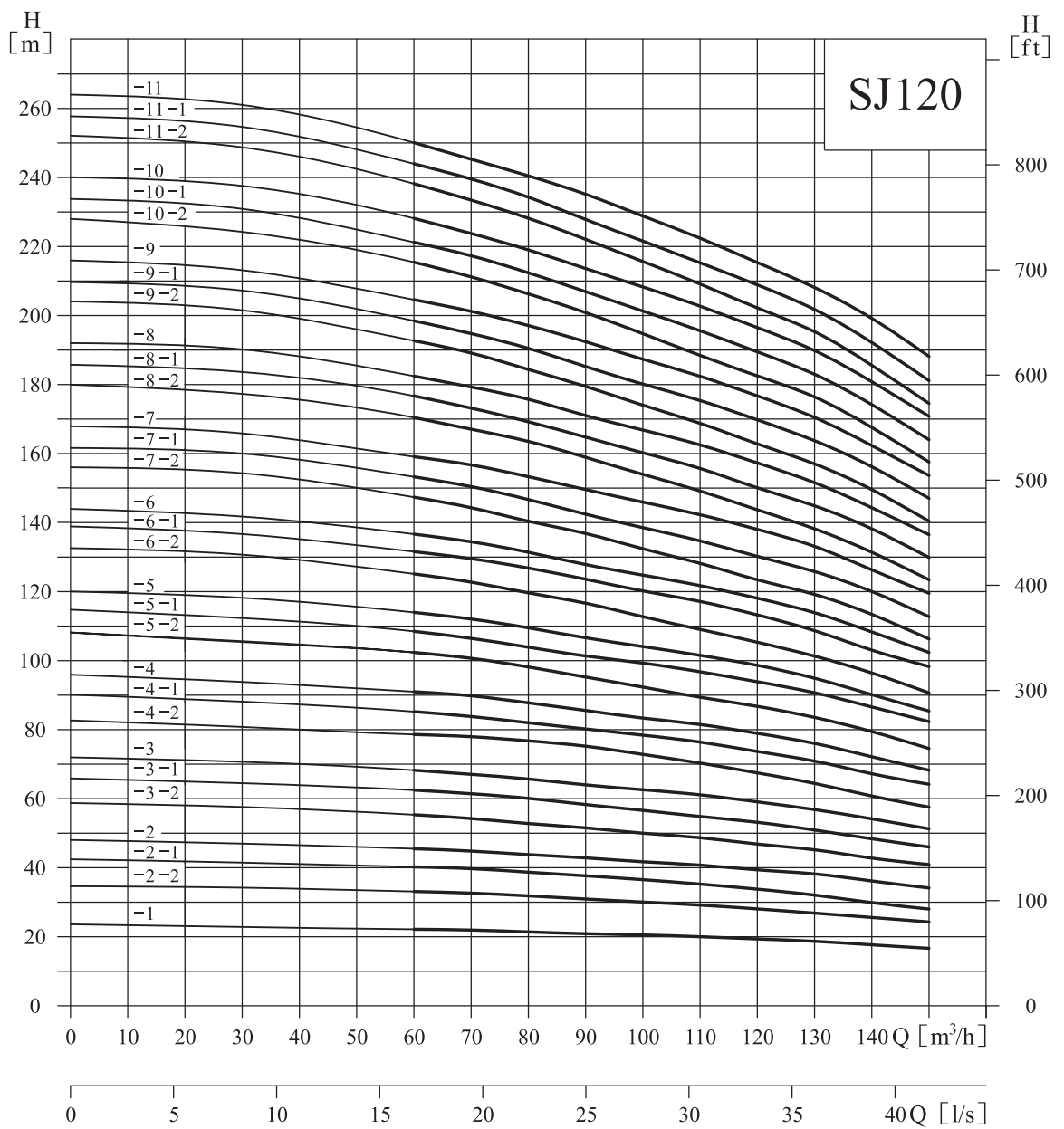

## Таблица характеристик

Модель	Приводной двигатель		Q (m³/h)	H (m)																
	(kW)	(hp)		60	70	80	90	100	110	120	130	140	150							
SJ120-1	11	15		22.5	22	21.5	21	20.5	20	19	18.5	17.5	16.5							
SJ120-2-2	15	20		33.5	33	32	30	28.5	29	27.5	26.5	24.5	24							
SJ120-2-1	18.5	25		40.5	40	38.5	37.5	35.5	36	33.5	32.5	29.5	28							
SJ120-2	22	30		45.5	44.5	43.5	42.5	41.5	40.5	39	38	36	34							
SJ120-3-2	25	34		55	54.5	52.5	51	49.5	48.5	46.5	45	42.5	40.5							
SJ120-3-1	30	40		62.5	61.5	60	58	56	54	53.5	51	48.5	46							
SJ120-3	30	40		68	67	65.5	64	62	61	59	57	54	51							
SJ120-4-2	37	50		78.5	77	75	72.5	70.5	69	66.5	65	60.5	57.5							
SJ120-4-1	37	50		85	84	82	79.5	77	76	73.5	71	67	64							
SJ120-4	37	50		90.5	89.5	87.5	85.5	83	81.5	78.5	76	72	68							
SJ120-5-2	45	60		102	100.5	97.5	95	91.5	90	86.5	84	79	74.5							
SJ120-5-1	45	60		108.5	106.5	103.5	101	98.5	96.5	94	91	86.5	82							
SJ120-5	55	75		113.5	112	109.5	106.5	103.5	101.5	98.5	95	90	85							
SJ120-6-2	55	75		125	122.5	119	116.5	112.5	109	104.5	101.5	96	90.5							
SJ120-6-1	55	75		131	129.5	126.5	123.5	120	117	113	109	103	98							
SJ120-6	63	85		136	134.5	131	127.5	124.5	121.5	118	114	108	102							

Модель	Приводной двигатель		Q (m³/h)	H (m)																
	(kW)	(hp)		60	70	80	90	100	ПО	120	130	140	150							
SJ120-7-2	63	85		147	144	140.5	136.5	132.5	128	123	119	113	106							
SJ120-7-1	63	85		153	150	146.5	142.5	138.5	135	130	125.5	120	112.5							
SJ120-7	75	100		159	156.5	153	149	145	142	138	133	126	119.5							
SJ120-8-2	75	100		170	167	164.5	158	153	148.5	143	138	131.5	123							
SJ120-8-1	75	100		175.5	173	168.5	163.5	159	155.5	150	145	138	129.5							
SJ120-8	75	100		181.5	179.5	175	170.5	166	163	157.5	152.5	144	136.5							
SJ120-9-2	90	120		192.5	189	184	179.5	174	168.5	162.5	157	149.5	140							
SJ120-9-1	90	120		198	195	190.5	185	180	175.5	169.5	164	156	147							
SJ120-9	90	120		204	201.5	198	191.5	186.5	182.5	177.5	171.5	162	153.5							
SJ120-10-2	90	120		215.5	211	206	200.5	194.5	188.5	182.5	176.5	167.5	157.5							
SJ120-10-1	90	120		221	217	212	206.5	200.5	195.5	189.5	183	174	164							
SJ120-10	110	150		227	223.5	219	213	207.5	202.5	197	190.5	180	170.5							
SJ120-11-2	110	150		238	233	228	222	215.5	208	202	195.5	185.5	174.5							
SJ120-11-1	110	150		243.5	239.5	234	227.5	221.5	215	209	202	192	181							
SJ120-11	110	150		250	245.5	241	234.5	228	222.5	216.5	209.5	198.5	187.5							

## Габаритно-присоединительные размеры и масса

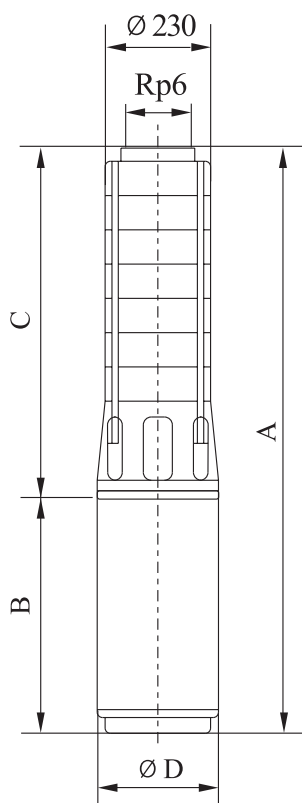

Модель	Размеры, (мм)				Масса (кг)
	A	B	C	øD	
SJ120-1	1380	820	560	184	121
SJ120-2-2	1580	860	720	184	135
SJ120-2-1	1610	890	720	184	140
SJ120-2	1660	940	720	184	155
SJ120-3-2	1870	990	880	184	173
SJ120-3-1	1930	1050	880	184	187
SJ120-3	1930	1050	880	184	187
SJ120-4-2	2190	1150	1040	184	210
SJ120-4-1	2190	1150	1040	184	210
SJ120-4	2190	1150	1040	184	210
SJ120-5-2	2440	1240	1200	184	233
SJ120-5-1	2440	1240	1200	184	233
SJ120-5	2570	1370	1200	184	253
SJ120-6-2	2730	1370	1360	184	261
SJ120-6-1	2730	1370	1360	184	261
SJ120-6	2850	1490	1360	192	288

Модель	Размеры, (мм)				Масса (кг)
	A	B	C	øD	
SJ120-7-2	3010	1490	1520	192	296
SJ120-7-1	3010	1490	1520	192	296
SJ120-7	3060	1540	1520	192	306
SJ120-8-2	3220	1540	1680	192	314
SJ120-8-1	3220	1540	1680	192	314
SJ120-8	3220	1540	1680	192	314
SJ120-9-2	3484	1644	1840	192	342
SJ120-9-1	3484	1644	1840	192	342
SJ120-9	3484	1644	1840	192	342
SJ120-10-2	3644	1644	2000	192	350
SJ120-10-1	3644	1644	2000	192	350
SJ120-10	3764	1764	2000	192	376
SJ120-11-2	3924	1764	2160	192	384
SJ120-11-1	3924	1764	2160	192	384
SJ120-11	3924	1764	2160	192	384

Примечание: Размер B может изменяться в зависимости от двигателей разных производителей

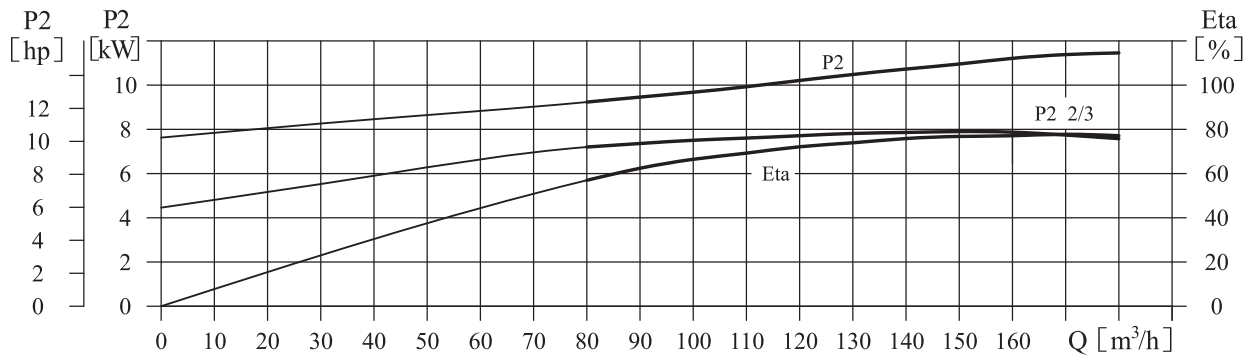
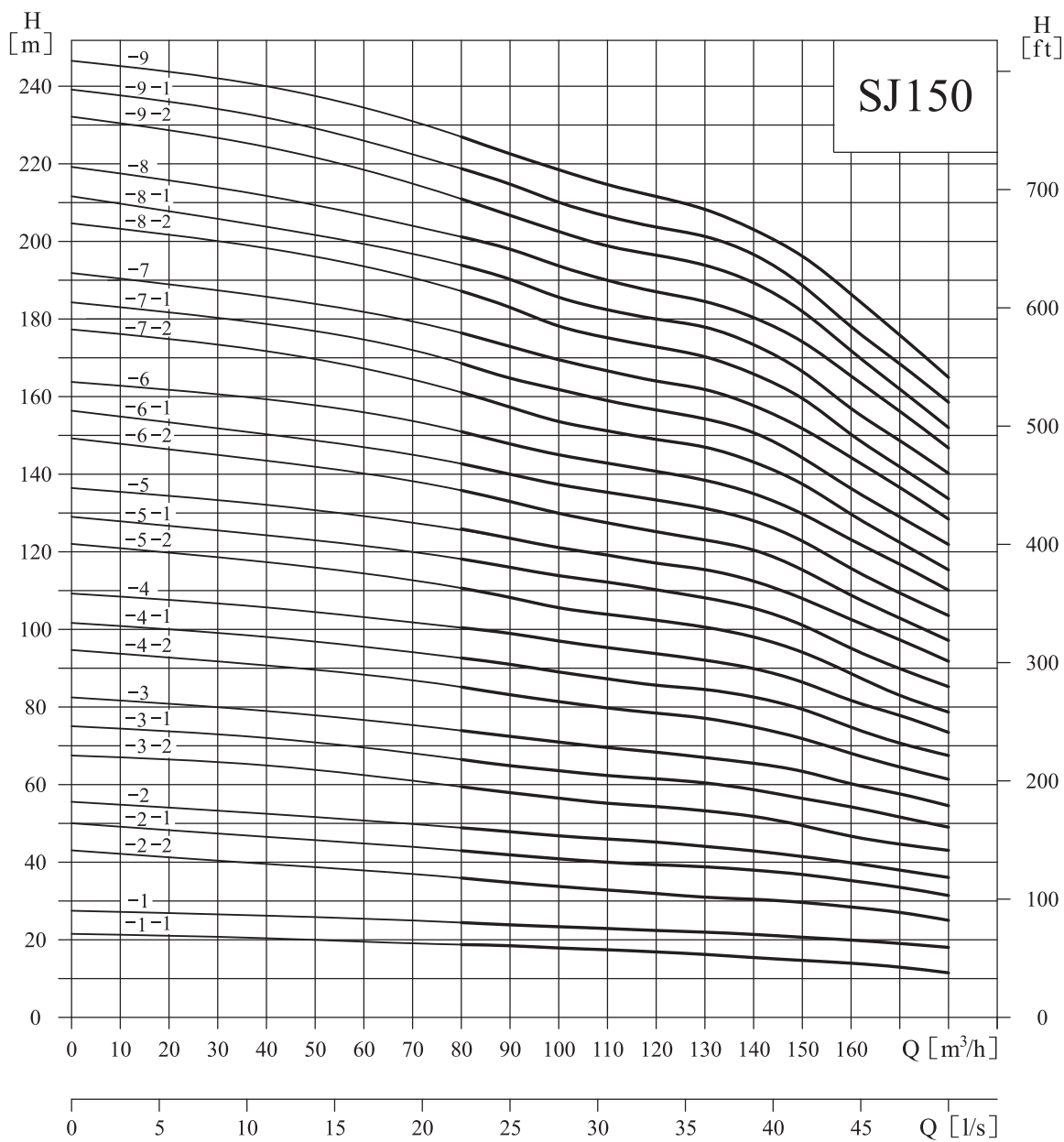

## Таблица характеристик

Модель	Приводной двигатель		Q (m <sup>3</sup> /h)	80	90	100	110	120	130	140	150	160	170	180
	(kW)	(hp)												
SJ150-1-1	9.2	12.5	H (m)	18.5	18	17.5	17	16.5	16	15	14.5	13.5	13	11.5
SJ150-1	13	17.5		24	23.5	23	22.5	22	21.5	21	20	19.5	19	18
SJ150-2-2	18.5	25		35.5	34	32	31.5	31	29.5	29	28.5	28	27	25
SJ150-2-1	22	30		43	41.5	40	39	38.5	38	37.5	36	35.5	34	31
SJ150-2	25	34		48.5	47.5	46	45	44.5	44	42.5	41	39.5	38	36
SJ150-3-2	30	40		60	57	54.5	54	53.5	53	52.5	49.5	46.5	44.5	43
SJ150-3-1	37	50		66.5	64	62.5	61.5	60.5	60	59.5	56.5	54	51.5	49
SJ150-3	37	50		74.5	72.5	70.5	69.5	68	67.5	65.5	63.5	60	57.5	54.5
SJ150-4-2	45	60		85.5	83	80	79	77.5	77	76	73	66.5	63.5	61
SJ150-4-1	45	60		93	90	87.5	86.5	84.5	83.5	83	79.5	73.5	70.5	67
SJ150-4	55	75		100.5	98	96	94.5	93	92.5	89.5	86.5	80.5	77.5	73
SJ150-5-2	55	75		111.5	107	104	103	102	101	98	94	86.5	81.5	78.5
SJ150-5-1	55	75		118.5	114.5	112	110.5	108.5	107	105.5	101	94	89.5	85
SJ150-5	63	85		126	122.5	120	118	116	115	112.5	108.5	101.5	97	91.5
SJ150-6-2	63	85		137	131.5	128	126.5	123	122	120.5	115.5	107	101	97
SJ150-6-1	75	100		144	139	136	134	132	131.5	128	122.5	114.5	109	103.5
SJ150-6	75	100		151.5	147	144	141.5	139.5	138	135	130	122	116.5	110
SJ150-7-2	75	100		162.5	156	152.5	150.5	146	145	143	138	128	121	115
SJ150-7-1	90	120		169.5	163.5	160.5	158	155	153	150.5	145	135.5	129	121.5
SJ150-7	90	120		177	171.5	168.5	165.5	163.5	162.5	157.5	152.5	143	136.5	128
SJ150-8-2	90	120		188	180.5	177	174.5	172	171	165.5	160.5	149	140.5	133.5
SJ150-8-1	110	150		195	188	185	182	180	178.5	173	168.5	156.5	148.5	140
SJ150-8	110	150		202.5	196	193	189.5	187	186	180	175	164	156	146.5
SJ150-9-2	110	150		213.5	205	201.5	198	196	194	188.5	182.5	170.5	160	152
SJ150-9-1	110	150		220.5	212.5	209.5	205.5	203	201.5	196	189.5	178	168	158.5
SJ150-9	110	150		228	220.5	217.5	213	210	209	203	197	185.5	175.5	165

## Габаритно-присоединительные размеры и масса

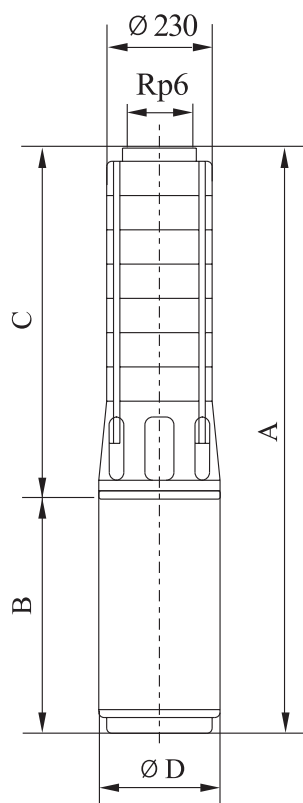

Модель	Размеры, (мм)				Масса (кг)
	A	B	C	Ø D	
SJ150-1-1	1360	800	560	184	117
SJ150-1	1420	860	560	184	124
SJ150-2-2	1610	890	720	184	141
SJ150-2-1	1660	940	720	184	156
SJ150-2	1710	990	720	184	166
SJ150-3-2	1930	1050	880	184	188
SJ150-3-1	2030	1150	880	184	202
SJ150-3	2030	1150	880	184	202
SJ150-4-2	2280	1240	1040	184	225
SJ150-4-1	2280	1240	1040	184	225
SJ150-4	2410	1370	1040	184	245
SJ150-5-2	2570	1370	1200	184	253
SJ150-5-1	2570	1370	1200	184	253
SJ150-5	2690	1490	1200	192	280
SJ150-6-2	2850	1490	1360	192	288
SJ150-6-1	2900	1540	1360	192	298
SJ150-6	2900	1540	1360	192	298
SJ150-7-2	3060	1540	1520	192	306
SJ150-7-1	3164	1644	1520	192	326
SJ150-7	3164	1644	1520	192	326
SJ150-8-2	3324	1644	1680	192	334
SJ150-8-1	3444	1764	1680	192	360
SJ150-8	3444	1764	1680	192	360
SJ150-9-2	3604	1764	1840	192	369
SJ150-9-1	3604	1764	1840	192	369
SJ150-9	3604	1764	1840	192	369

Примечание: Размер В может изменяться в зависимости от двигателей разных производителей